

# Westin

SIGNATURE OF QUALITY

AUTOMOTIVE PRODUCTS, INC.

## INSTRUCTIONS-INSTRUCCIONES-CONSIGNES

APPLICATION: 1996-01 FORD EXPLORER 1998-00 FORD RANGER  
1997-01 MERCURY MOUNTAINEER

APLICACIÓN: FORD EXPLORER, MOD. 1996-2001 FORD RANGER, MOD. 1998-2000  
MERCURY MOUNTAINEER, MOD. 1997-2001

APPLICATION: FORD EXPLORER 1996-01 FORD RANGER 1998-00  
MERCURY MOUNTAINEER 1997-01

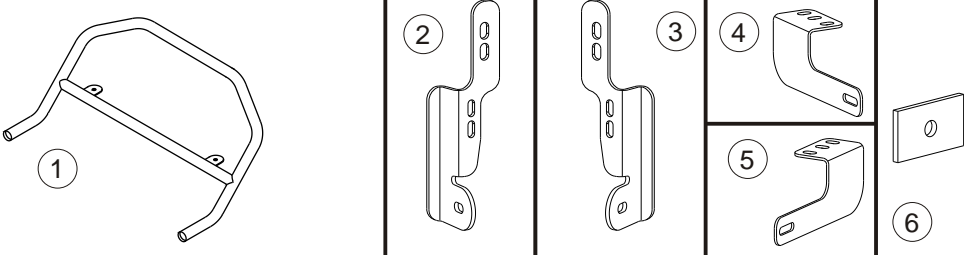
| ITEM  | QTY | CONTENTS - CONTENIDO - CONTENU                                 | TOOLS - HERRAMIENTA - OUTILS  |  |
|---|-----|--|---|--|
| <p>SAFARI BAR ASSEMBLY<br/>BARRA PARA PARRILLA SAFARI<br/>MONTAGE DE LA BARRE PARE-<br/>CHOCES SAFARI<br/><b>30-0000 30-0005</b><br/>MOUNT KIT<br/>EQUIPO DE MONTAJE<br/>JEU DE MONTAGE<br/><b>30-1055</b></p>  |     |  |   |  |
| 1   | 1   | SAFARI BAR ASSEMBLY (PURCHASED SEPARATELY)                     | 3/4" SOCKET<br>3/4" WRENCH<br>9/16" SOCKET<br>9/16" WRENCH<br>1/2" SOCKET<br>10MM SOCKET<br>RATCHET<br>RATCHET EXTENSION<br>TORQUE WRENCH           |  |
| 2,3   | 2   | BRACKET, PASSENGER (2) AND DRIVER (3)                          |   |  |
| 4,5   | 2   | SUPPORT BRACE, PASSENGER (4) AND DRIVER (5)                    |   |  |
| 6   | 2   | BACKING PLATE  |   |  |
| 7   | 2   | 1/2-13 X 4.00" HEX HEAD BOLT                                   |   |  |
| 8   | 2   | 1/2-13 X 2.00" HEX HEAD BOLT                                   |   |  |
| 9   | 6   | 1/2" FLAT WASHER   |   |  |
| 10  | 4   | 1/2" LOCK WASHER   |   |  |
| 11  | 2   | 1/2-13 HEX NUT   |   |  |
| 12  | 2   | 3/8-16 X 1.50" HEX HEAD BOLT                                   |   |  |
| 13  | 4   | 3/8" FLAT WASHER (NOT SHOWN)                                   |   |  |
| 14  | 2   | 3/8" LOCK WASHER (NOT SHOWN)                                   |   |  |
| 15  | 2   | 3/8-16 HEX NUT (NOT SHOWN)                                     |   |  |
| 16  | 4   | 5/16-18 X 1.00" SELF TAPPING SCREW (NOT SHOWN)                 |   |  |
| 1   | 1   | BARRA PARA PARRILLA SAFARI (SE COMPRA SEPARADO)                |   | DADO DE 3/4"<br>LLAVE DE TUERCAS DE 3/4"<br>DADO DE 9/16"<br>LLAVE DE TUERCAS DE 9/16"<br>DADO DE 1/2"<br>DADO DE 10MM<br>MANERAL<br>EXTENSIÓN PARA MANERAL<br>LLAVE DE TORQUE |
| 2,3   | 2   | SOPORTE, ACOMPAÑANTE (2) Y CONDUCTOR (3)                       |   |  |
| 4,5   | 2   | PIEZA DE SUJECIÓN DEL SOPORTE, ACOMPAÑANTE (4) Y CONDUCTOR (5) |   |  |
| 6   | 2   | PLACAS POSTERIORES   |   |  |
| 7   | 2   | PERNOS CON CABEZA HEXAGONAL DE 1/2-13 X 4,00"                  |   |  |
| 8   | 2   | PERNOS CON CABEZA HEXAGONAL DE 1/2-13 X 2,00"                  |   |  |
| 9   | 6   | ARANDELAS PLANAS SAE DE 1/2"                                   |   |  |
| 10  | 4   | ARANDELAS DE PRESIÓN DE 1/2"                                   |   |  |
| 11  | 2   | TUERCAS HEXAGONALES DE 1/2-13                                  |   |  |
| 12  | 2   | PERNOS CON CABEZA HEXAGONAL DE 3/8-16 X 1,50"                  |   |  |
| 13  | 4   | ARANDELAS PLANAS SAE DE 3/8" (NO SE MUESTRAN)                  |   |  |
| 14  | 2   | ARANDELAS DE PRESIÓN DE 3/8" (NO SE MUESTRAN)                  |   |  |
| 15  | 2   | TUERCAS HEXAGONALES DE 3/8-16 (NO SE MUESTRAN)                 |   |  |
| 16  | 4   | PERNOS AUTOROSCANTES DE 5/16-18 X 1" (NO SE MUESTRAN)          |   |  |
| 1   | 1   | MONTAGE DE LA BARRE PARE-CHOCES SAFARI (ACHETE SEPAREMENT)     | DOUILLE 3/4 PO<br>CLE 3/4 PO<br>DOUILLE 9/16 PO<br>CLE 9/16 PO<br>DOUILLE 1/2 PO<br>DOUILLE 10MM<br>CLIQUET<br>RALLONGE DE DOUILLE<br>CLE DE COUPLE |  |
| 2,3   | 2   | SUPPORTS, PASSAGER (2) ET CONDUCTEUR (3)                       |   |  |
| 4,5   | 2   | RENFORTS POUR SUPPORTS, ACOMPAÑANTE (4) Y CONDUCTOR (5)        |   |  |
| 6   | 2   | PLAQUE DE FIXATION   |   |  |
| 7   | 2   | BOULON A TETE HEXAGONALE DE 1/2 -13 X 4,00 PO                  |   |  |
| 8   | 2   | BOULON A TETE HEXAGONALE DE 1/2 -13 X 2,00 PO                  |   |  |
| 9   | 6   | RONDELLE PLATE 1/2 PO  |   |  |
| 10  | 2   | RONDELLE A FREIM DE 1/2 PO                                     |   |  |
| 11  | 2   | ECROU HEXAGONAL 1/2-13   |   |  |
| 12  | 2   | BOULON A TETE HEXAGONALE DE 3/8-16 X 1.50 PO                   |   |  |
| 13  | 4   | RONDELLE PLATE 3/8 PO  |   |  |
| 14  | 2   | RONDELLE A FREIM DE 3/8 PO (NON ILLUSTRÉ)                      |   |  |
| 15  | 2   | ECROU HEXAGONAL 3/8-16 (NON ILLUSTRÉ)                          |   |  |
| 16  | 4   | VIS AUTO-TARAUDEUSE 5/16-18 X 1,00 PO (NON ILLUSTRÉ)           |   |  |

STEP 1. Remove the contents from box and check for damage. Verify all parts are present. Read instructions completely before beginning.

WO:

75-0198 REVISION D 11/21/07

- STEP 2. Attach brackets on outside face of frame members with 1/2-13 x 4.00" hex head bolts.  
**NOTE:** 4 Door applications use upper holes. **SEE FIGURE 1.**  
**NOTE:** Explorer "Sport" and Ranger uses lower holes. **SEE FIGURE 2.** Secure with backing plates and 1/2" fasteners. **SEE FIGURE 3.** Leave loose.
- STEP 3. Attach support braces using holes in bottom face of vehicle frame. **NOTE:** 1996-97 models: Secure to frame using 5/16" self tapping screws. **SEE FIGURES 1 AND 2.** 1998 models have a factory bolt in rear hole to hold radiator shroud. **SEE FIGURES 1 AND 2.** Remove "push type" fasteners holding rear of shroud to frame. Attach support braces between top of shroud and frame. Replace factory bolts. Replace push type fasteners with 5/16" self tapping screws. Leave loose.
- STEP 4. Attach support brace to brackets using 3/8" fasteners. **SEE FIGURES 1 AND 2.**
- STEP 5. Attach Safari Bar using 1/2" fasteners. **SEE FIGURES 1-4.**
- STEP 6. Level and adjust Safari Bar as desired and tighten all fasteners. Recommended torque values are 64 Ft. Lbs. for 1/2" fasteners, 26 Ft. Lbs. for 3/8" fasteners, 16 Ft. Lbs. for 8mm fasteners, and 15 Ft. Lbs. for 5/16" fasteners.

---

#### FINISH PROTECTION

Westin products have a high quality finish that must be cared for like any other exposed finish on the vehicle. Protect the finish with a non-abrasive automotive wax, (e.g. Pure Carnauba) on a regular basis. The use of any soap, polish or wax that contains an abrasive is detrimental, as the compounds scratch the finish and open it to corrosion.

---

- PASO 1. Retire el contenido de la caja y verifique que ninguna pieza se haya dañado. Verifique que no falte ninguna pieza. Lea las instrucciones completamente antes de comenzar.
- PASO 2. Instale los soportes en la superficie exterior de las piezas de la carrocería con pernos de cabeza hexagonal de 1/2-13 x 4.00".  
**NOTA:** En los vehículos de 4 puertas se deben usar los agujeros superiores. **VEA LA FIGURA 1.**  
**NOTA:** En los modelos Explorer "Sport" y Ranger se deben usar los agujeros inferiores. **VEA LA FIGURA 2.** Asegure la pieza con las placas posteriores y los sujetadores de 1/2". **VEA LA FIGURA 3.** No apriete.
- PASO 3. Instale las piezas de sujeción del soporte usando los agujeros en la superficie inferior de la carrocería del vehículo. **NOTA:** Modelos 1996-1997: Asegure la pieza a la carrocería con los pernos autoroscantes de 5/16". **VEA LAS FIGURAS 1 Y 2.** Los modelos 1998 vienen con un perno de fábrica en el agujero de la parte trasera para sostener el protector del radiador. **VEA LAS FIGURAS 1 Y 2.** Retire los sujetadores "tipo tractor" que sostienen al protector por la parte trasera a la carrocería. Instale las piezas de sujeción del soporte entre la parte superior del protector y la carrocería. Vuelva a colocar los pernos de fábrica. Vuelva a colocar los sujetadores tipo tractor con los pernos autoroscantes de 5/16". No apriete.
- PASO 4. Ensamble la pieza de sujeción del soporte en los soportes con los sujetadores de 3/8".  
**VEA LAS FIGURAS 1 Y 2.**

---

#### PROTECCIÓN DEL ACABADO

Los productos Westin tienen un acabado de alta calidad que requiere del mismo cuidado que cualquier otro acabado expuesto del vehículo. Proteja el acabado con una cera no abrasiva para automóviles (por ejemplo, Pure Carnauba) regularmente. El uso de cualquier jabón, pulidor o cera que contenga un abrasivo es nocivo, dado que los componentes rayan el acabado y lo exponen a la corrosión.

---

- ETAPE 1. Enlevez le contenu de la boîte et vérifiez pour tout dommage. Vérifiez que toutes les pièces y sont. Lisez complètement les instructions avant de commencer.
- ETAPE 2. Fixez les supports à la face extérieure du longeron de châssis à l'aide des boulons à tête hexagonale 1/2-13 x 4,00 po.  
**NOTA :** Les applications à 4 portes prennent les trous supérieurs. **VOIR FIGURE 1.**  
**NOTA :** Les modèles Explorer "Sport" et Ranger prennent les trous inférieurs. **VOIR FIGURE 2.** Fixez à l'aide des plaques de montage et des attaches 1/2po. **VOIR FIGURE 3.** Ne pas serrer.
- ETAPE 3. Fixez les supports dans les trous dans la face inférieure du châssis du véhicule. **NOTA :** Modèles 1996-97 : Fixez au châssis à l'aide des vis autotaraudeuses 5/16 po. **VOIR FIGURES 1 ET 2.** Les modèles 1998 ont un boulon monté en usine dans le trou arrière pour retenir la buse de radiateur. **VOIR FIGURES 1 ET 2.** Retirez les attaches 'enfonçables' retenant la face arrière de la buse au châssis. Fixez les supports entre la partie supérieure de la buse et le châssis. Remplacez les boulons montés en usine. Remplacez les attaches enfonçables avec les vis autotaraudeuses 5/16 po. Ne pas serrer.

ETAPE 4. Fixez le renfort de support aux supports à l'aide des attaches 3/8 po. **VOIR FIGURES 1 ET 2.**

ETAPE 5. Fixer la barre pare-choc safari à l'aide des attaches 1/2 po. **VOIR FIGURES 1-4.**

ETAPE 6. Nivelez et ajustez la barre Safari tel que désiré et serrez toutes les attaches. Les valeurs de couple recommandées sont de 64 pieds-livres pour les attaches de 1/2 po, 26 pieds-livres pour les attaches de 3/8 po, 16 pieds-livres pour les attaches de 8mm et 15 pieds-livres pour les attaches de 5/16 po.

**PROTECTION DE LA FINITION**

Les produits Westin ont une finition de haute qualité qui requiert des soins, comme toute autre finition du véhicule exposée aux éléments. Protégez la finition à l'aide d'une cire non-abrasive (par exemple, Pure Carnauba) de façon régulière. L'usage de tout savon, pâte à polir ou cire contenant un abrasif est nuisible, puisque les composants strient la finition et la laissent vulnérable à la corrosion.

**FIGURE 1 FIGURA 1 FIGURE 1**

4 DOOR APPLICATIONS  
DRIVER SIDE SHOWN  
APLICACIONES EN VEHICULOS DE 4 PUERTAS  
LADO DEL CONDUCTOR  
APPLICATIONS 4 PORTES  
ILLUSTRE : COTE CONDUCTEUR

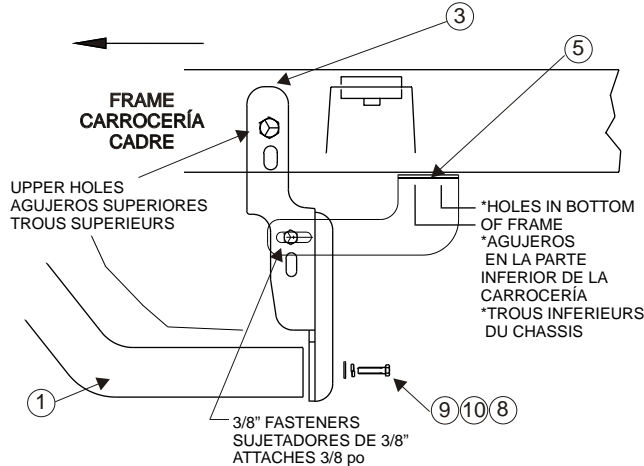

\* 1998 MODELS HAVE FACTORY BOLT IN REAR HOLE AND "PUSH TYPE" FASTENERS IN FRONT HOLE.

\* LOS MODELOS 1998 VIENEN CON UN PERNO DE FÁBRICA EN EL AGUJERO DE LA PARTE TRASERA Y CON SUJETADORES "TIPO TRACTOR" EN EL AGUJERO DE LA PARTE DELANTERA.

\* LES MODELES 1998 ONT UN BOULON MONTE EN USINE DANS LE TROU ARRIERE ET DES ATTACHES 'ENFONÇABLES' DANS LE TROU AVANT.

**FIGURE 2 FIGURA 2 FIGURE 2**

EXPLORER SPORT & RANGER  
DRIVER SIDE SHOWN  
EXPLORER SPORT & RANGER  
LADO DEL CONDUCTOR  
EXPLORER SPORT et RANGER  
ILLUSTRE : COTE CONDUCTEUR

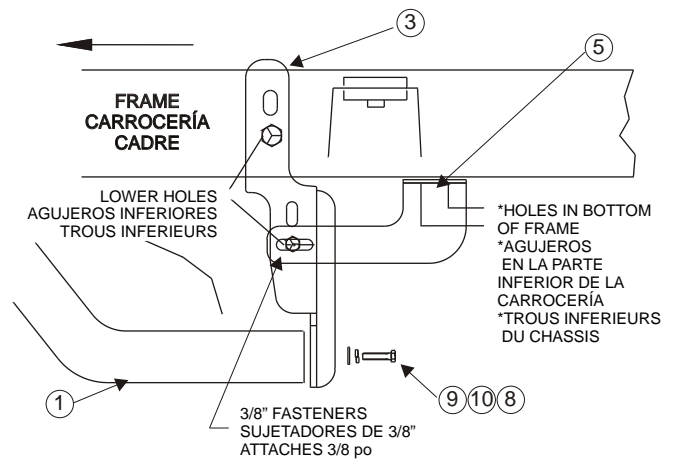

\* 1998 MODELS HAVE FACTORY BOLT IN REAR HOLE AND "PUSH TYPE" FASTENERS IN FRONT HOLE.

\* LOS MODELOS 1998 VIENEN CON UN PERNO DE FÁBRICA EN EL AGUJERO DE LA PARTE TRASERA Y CON SUJETADORES "TIPO TRACTOR" EN EL AGUJERO DE LA PARTE DELANTERA.

\* LES MODELES 1998 ONT UN BOULON MONTE EN USINE DANS LE TROU ARRIERE ET DES ATTACHES 'ENFONÇABLES' DANS LE TROU AVANT.

**FIGURE 3 FIGURA 3 FIGURE 3**

DRIVER SIDE  
LADO DEL CONDUCTOR  
COTE CONDUCTEUR

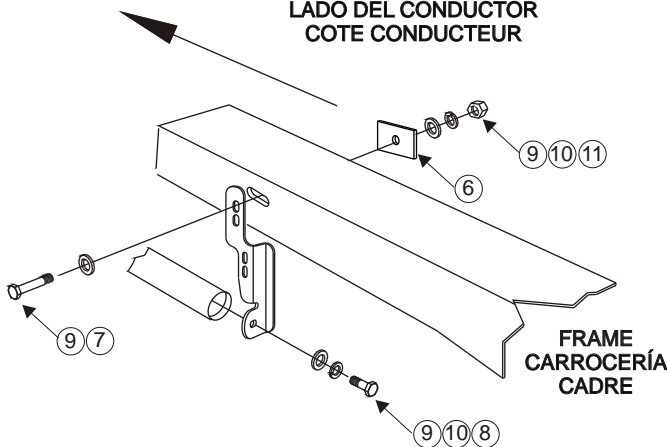

**FIGURE 4 FIGURA 4 FIGURE 4**

TOP VIEW  
VISTA SUPERIOR  
VUE DU HAUT

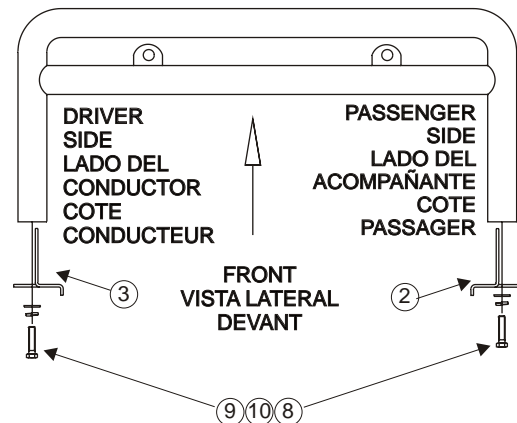

Westin Automotive Products, Inc.  
5200 N. Irwindale Ave. Suite 220  
Irwindale, Ca. 91706

Thank You for choosing Westin products  
For additional installation assistance please call  
Customer service (800) 793-7846 or (507) 375-3559