



# INSTRUCTIONS—INSTRUCCIONES—CONSIGNES

APPLICATION: 2005-2012 TOYOTA TACOMA  
 PART # 40-1605, 45-1600  
 GRILLE GUARD

AUTOMOTIVE PRODUCTS, INC.

ITEM	QUANTITY	DESCRIPTION	TOOLS NEEDED
1	1	GRILLE GUARD	18MM SOCKET
2	2	FRAME MOUNTING BRACKET	16MM SOCKET
3	2	TOP MOUNTING BRACKET	RATCHET
4	2	M10 BOLT PLATES	5MM ALLEN KEY (INCLUDED)
5	6	M12 X 35MM HEX HEAD BOLT	TORQUE WRENCH
6	2	M12 X 120MM HEX HEAD BOLT	14MM SOCKET
7	8	M12 NYLOCK NUT	
8	16	M12 FLAT WASHERS	
9	2	M10 BUTTON HEAD BOLT (BLACK COATED STAINLESS STEEL/STAINLESS STEEL)	
10	2	M10 HEX NUTS (BLACK COATED STAINLESS STEEL/STAINLESS STEEL)	
11	4	M10 FLAT WASHERS (BLACK COATED STAINLESS STEEL/STAINLESS STEEL)	
12	2	M10 LOCK WASHERS (BLACK COATED STAINLESS STEEL/STAINLESS STEEL)	
13	2	M10 NYLOCK NUTS	
14	2	M10 FLAT WASHERS	

ARTÍCULO	CANTIDAD	DISCRIPCIÓN	HERRAMIENTA NECESARIA
1	1	PROTECTOR DE LA PARRILLA	DADO DE 18MM
2	2	SOPORTE DE MONTAJE DEL CHASIS	DADO DE 16MM
3	2	SOPORTE DE MONTAJE SUPERIOR	MATRACA
4	2	PLANCHAS DE PERNO M10	LLAVE ALLEN DE 5MM (INCLUIDA)
5	6	PERNO DE CABEZA DE AOJO M12 X 35MM	LLAVE DE TORSIÓN
6	2	PERNO DE CABEZA DE AOJO M12 X 120MM	DADO DE 14MM
7	8	TUERCA DE NYLOCK M12	
8	16	RONDANAS PLANAS M12	
9	2	PERNO DE CABEZA DE BOTON M10 (CAPA NEGRA DE ACERO INOXIDABLE/ACERO INOXIDABLE)	
10	4	TUERCAS DE CABEZA DE AOJO M10 (CAPA NEGRA DE ACERO INOXIDABLE/ACERO INOXIDABLE)	
11	4	RONDANAS PLANAS M10 (CAPA NEGRA DE ACERO INOXIDABLE/ACERO INOXIDABLE)	
12	2	ARANDELLA M10 (CAPA NEGRA DE ACERO INOXIDABLE/ACERO INOXIDABLE)	
13	2	TUERCA DE NYLOCK M10	
14	2	RONDANAS PLANAS M10	



Westin Automotive Products, Inc.  
 5200 N. Irwindale Ave. Ste 220  
 Irwindale, Ca 91706

Thank You for choosing Westin products  
 For additional installation assistance please call  
 Customer Service (800) 793-7846  
[www.westinautomotive.com](http://www.westinautomotive.com)

ARTICLE	QUANTITE	DESCRIPTION	OUTILS NECESSAIRES
1	1	GRILLE DE PROTECTION	18MM DOUILLE
2	2	SUPPORT DE MONTAGE CHASSIS	16MM DOUILLE
3	2	SUPPORT DE MONTAGE SUPERIEUR	CLIQUET
4	2	M10 PLAQUES A BOULON	5MM CLE ALLEN (INCLUS)
5	6	M12 X 35MM BOULON A TETE HEXAGONALE	CLE DYNAMOMETRIQUE
6	2	M12 X 120MM BOULON A TETE HEXAGONALE	14MM DOUILLE
7	8	M12 ECROU NYLSTOP	
8	16	M12 RONDELLES PLATES	
9	2	M10 BOULON A TETE BOUTON (ACIER INOXYDABLE ENDUIT NOIR / ACIER INOXYDABLE)	
10	4	M10 ECROUS HEXAGONALE (ACIER INOXYDABLE ENDUIT NOIR / ACIER INOXYDABLE)	
11	4	M10 RONDELLES PLATES (ACIER INOXYDABLE ENDUIT NOIR / ACIER INOXYDABLE)	
12	2	M10 RONDELLE (ACIER INOXYDABLE ENDUIT NOIR / ACIER INOXYDABLE)	
13	2	M10 ECROU NYLSTOP	
14	2	M10 RONDELLES PLATES	

**NOTE: Westin advises the installer to use a thread lubricant on all of the stainless steel fasteners.**

1. Remove contents from box make sure all contents listed are present and free from damage. Carefully read and understand all instructions before attempting installation.
2. Starting on the driver side remove the three existing nuts that hold the bumper support frame to the vehicle frame (**Figure 1**).
3. Attach the upper holes on the driver side Mounting Bracket with existing nuts. To attach the lower hole on the Mounting Bracket use the included (1) M12 x 120mm Hex Head Bolt, (1) M12 Nylock Nut, and (2) M12 Flat Washers (**Figure 1**).
4. Repeat steps 2 & 3 for passenger side.
5. Locate one factory hole on each side of the radiator support, then insert from the top of the radiator support (1) M10 Bolt Plate into each hole (**Figure 2**).
6. Slide the driver side Top Bracket through the plastic grille opening with 90° bend towards the front and side of the vehicle (**Figure 3**). Attach the inner mounting location of the Top Bracket to previously inserted Bolt Plate using the included (1) M10 Flat Washer, and (1) M10 Nylock Nut (**Figure 4**). Assemble loosely.
7. With help position the Grille Guard on the inside of Mounting Brackets. Use the included (6) M12 x 35mm Hex Head Bolts, (6) M12 Nylock Nuts, and (12) M12 Flat Washers to attach Grille Guard to Mounting Brackets (**Figure 1**). Assemble loosely
8. Proceed to attach the Top Brackets on the inner edge of the Grille Guard using the included (2) M10 Button Head Bolts, (2) M10 Flat Washers, (2) M10 Lock Washers, and (2) M10 Hex Nuts.
9. Align the Grille Guard properly; and then tighten all hardware at this time.
10. Torque all M12 fasteners to 45-50 ft-lbs, M10 25-30 ft –lbs.

**INDICACIÓN: Westin le aconseja al instalador que utilice un lubricante de roscas en todos los sujetadores de acero inoxidable.**

1. Saque los contenidos de la caja asegurese que todos los contenidos nombrados estén presentes y libres de daños. Lea cuidadosamente y entienda las instrucciones antes de intentar la instalación.
2. Comenzando de lado del conductor quite las tres tuercas existentes que sostienen el sosten del chasis de la defensa al chasis del vehículo (**Figura 1**).
3. Sujete los agujeros superiores del soporte de montaje de lado del conductor con las tuercas existentes. Para sujetar el agujero inferior del soporte de montaje utilice lo incluido (1) perno de cabeza de ojo M12 x 120mm, (1) tuerca nylock M12, y (2) rondanas planas M12 (**Figura 1**).
4. Repita los pasos número 2 & 3 para el lado del pasajero.
5. Localice un agujero de fabrica en cada extremo del sosten del radiador, despues inserte por arriba del sosten del radiador (1) plancha de perno M10 dentro de cada agujero (**Figura 2**).
6. Deslice el soporte superior de lado del conductor a través de la abertura de la parrilla de plastico doblandola a 90° hacia adelante y al lado del vehículo (**Figura 3**). Sujete el montaje interno de la ubicación del soporte superior a la plancha de perno ya insertada utilizando lo incluido (1) rondana plana M10, y (1) tuerca de nylock M10 (**Figura 4**).
7. Con ayuda coloque el protector de la parrilla por dentro de los soportes de montaje. Utilize lo incluido (6) pernos de cabeza de ojo M12 x 35mm, (6) tuercas de nylock M12, y (12) rondanas planas M12 para sujetar el protector de la parrilla a los soportes de montaje (**Figura 1**).
8. Proceda a sujetar los soportes superiores a la orilla interior del protector de la parrilla utilizando lo incluido (2) pernos de cabeza de boton M10, (4) arandella M10, y (2) rondanas planas M10, y (2) M10 tuerca cabeza de ojo.
9. Alinee el protector de la parrilla adecuadamente; y apriete todo el armazón en este momento.
10. Torsione todos los sujetadores M12 a 45-50 ft-lbs, M10 25-30 ft –lbs

**REMARQUE : Westin conseille à l'installateur d'utiliser un lubrifiant pour filetage sur toutes les fixations en acier inoxydable.**

1. Retirer le contenu de la boîte. Vérifier que toutes les pièces énumérées soient présentes et qu'il n'y ait eu aucun dommage. Lire attentivement et comprendre les instructions avant de commencer l'installation.
2. Commencer par le côté conducteur, retirer les trois écrous existants qui maintiennent le support du pare-chocs au châssis du véhicule (**Figure 1**).
3. Fixer les trous supérieurs sur le support de montage côté du conducteur avec les écrous existants. Pour fixer le trou inférieur sur le support de montage, utiliser (1) M12 x 120MM boulon à tête hexagonale, (1) M12 écrou nylstop et (2) M12 rondelles plates inclus (**Figure 1**).
4. Répéter les étapes 2 & 3 pour le côté passager.
5. Localiser un trou d'origine de chaque côté du support du radiateur, puis insérer depuis la partie supérieure du support du radiateur (1) M10 plaque à boulon dans chaque trou (**Figure 2**).
6. Faire glisser le support supérieur côté conducteur à travers l'ouverture plastique de la grille en pliant de 90° vers l'avant et le côté du véhicule (**Figure 3**). Fixer l'emplacement du montage intérieur du support supérieur à la plaque à boulon précédemment installée en utilisant (1) M10 rondelle plate et (1) M10 écrou nylstop inclus (**Figure 4**).
7. Avec de l'aide, positionner la grille de protection sur l'intérieur des supports de montage. Utiliser (6) M12 x 35MM boulons à tête hexagonale, (6) M12 écrous nylstop et (12) M12 rondelles plates inclus pour fixer la grille de protection aux supports de montage (**Figure 1**).
8. Continuer en fixant les supports supérieurs sur l'extrémité intérieure de la grille de protection en utilisant (2) M10 boulons à tête bouton, (4) M10 plates et (2) M10 rondelles plates inclus, et (2) encrous hexagonale.
9. Aligner la grille de protection correctement, puis serrer tout le matériel à cet instant.
10. Serrer à la clé dynamométrique tout le matériel M12 à 45-50 ft-lbs et le matériel M10 à 25-30 ft –lbs.

**Passenger Side Mounting  
Bracket**



**Driver Side Mounting  
Bracket**



**Passenger Side  
Top Bracket**



**Driver Side  
Top Bracket**



**10mm x 30mm Bolt Plates**

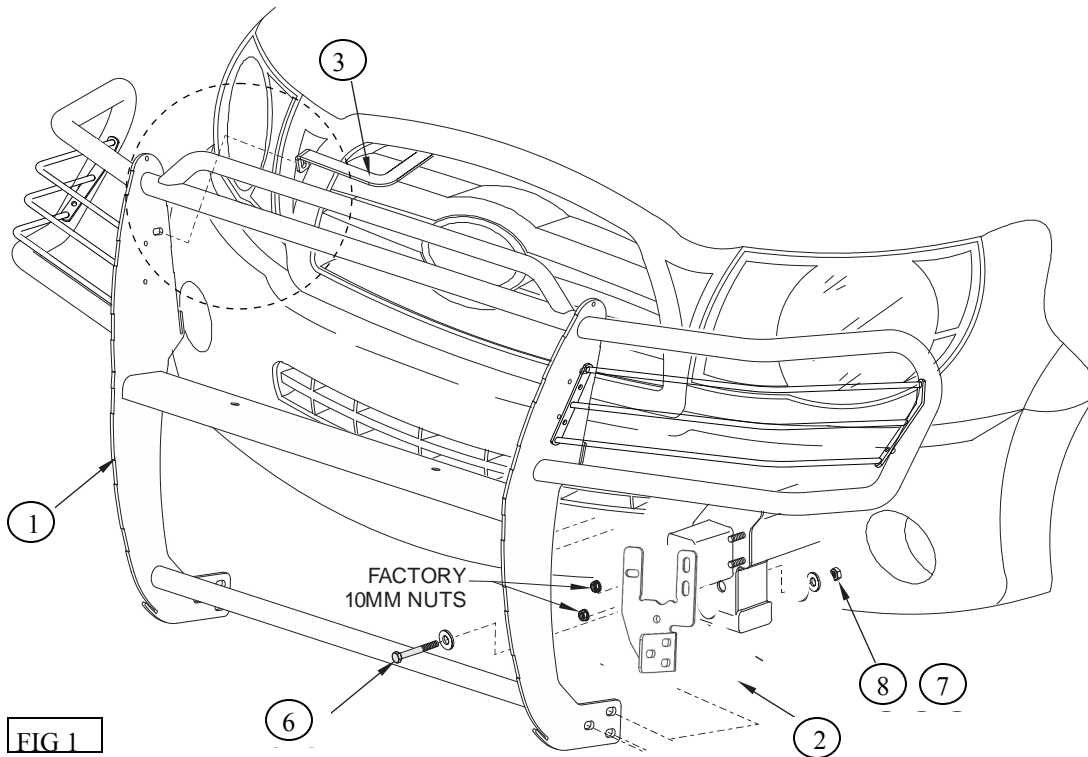

FIG 1

