

Supplement

This document covers:

- Special Installation instructions for BedRug products into a Ford F-150 and Ford Super Duty truck with optional Tailgate Step:

1. Install BedRug

in truck box per the main instruction guide.

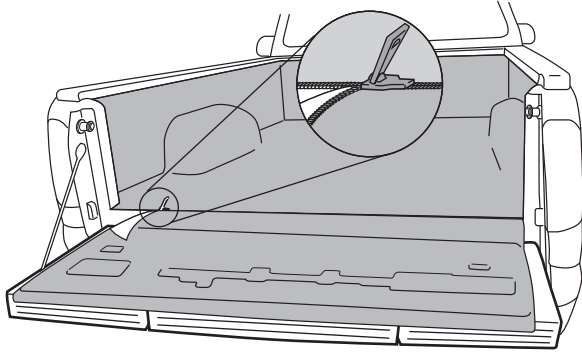

2. Unzip tailgate from BedRug.

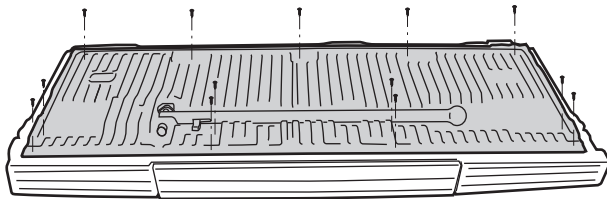

3. Remove fasteners from factory plastic cover:

- F150 — remove (13) screws
- Super Duty — remove (8) screws and (5) plastic “christmas-tree” fasteners.

NOTE: Use a torx bit size T30 to remove screws.

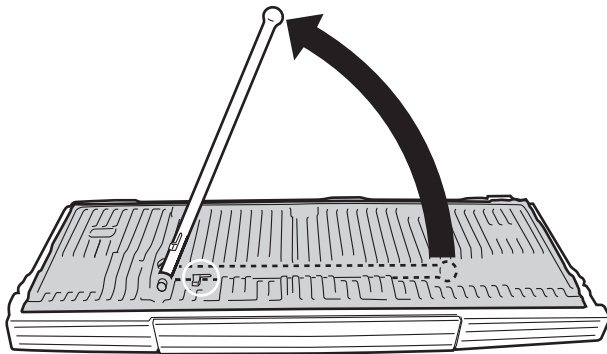

4. Raise bar on step gate — by releasing step bar catch.

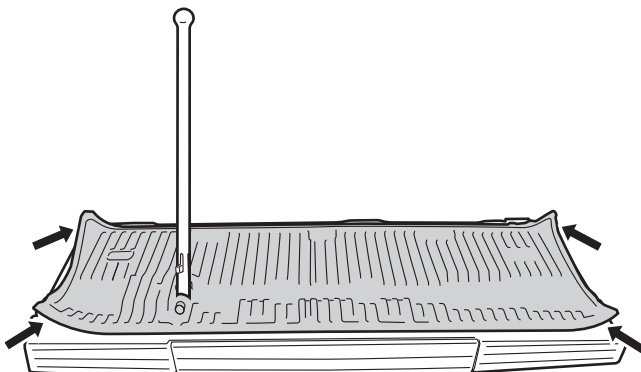

5. Pull plastic cover loose from tailgate.

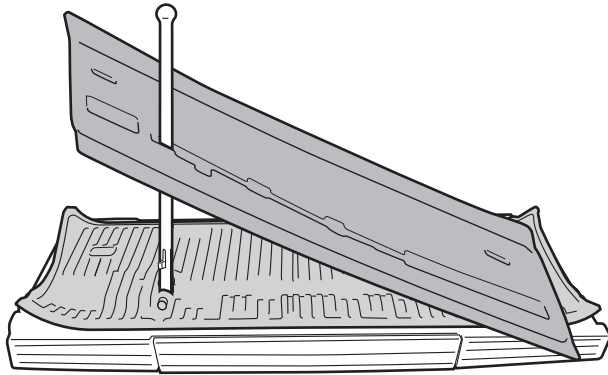

- 6. Push BedRug tailgate cover over step handle** at precut slot and position over plastic cover.

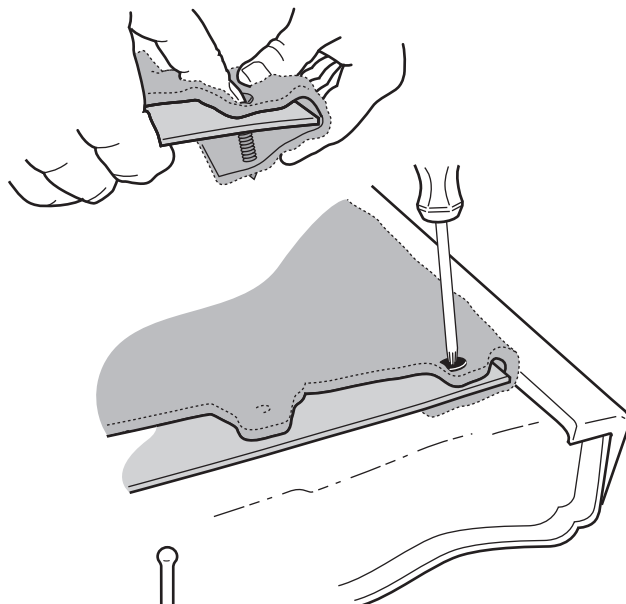

- 7. Fold top flap over top edge of plastic cover:**
- F150 — Reinsert four (4) screws to hold BedRug fold in place over plastic cover.
 - Super Duty — Reinsert four (4) screws and two fasteners to hold BedRug fold in place over plastic cover.
- 8. Reinstall screws along top edge** keeping BedRug flap tucked tight against edge of plastic cover and below the 45 degree flange at the bottom of the factory tailgate cap.

NOTE: The top flap of the BedRug has extra holes that are intended to be captured by the screws on the underside to ensure flap cannot come loose during use (i.e. when cargo is loaded...etc.)

- It may be somewhat difficult to get plastic cover back over pivot bolt of step handle. Striking the cover down and toward the front of the truck helps reposition the plastic cover and BedRug.

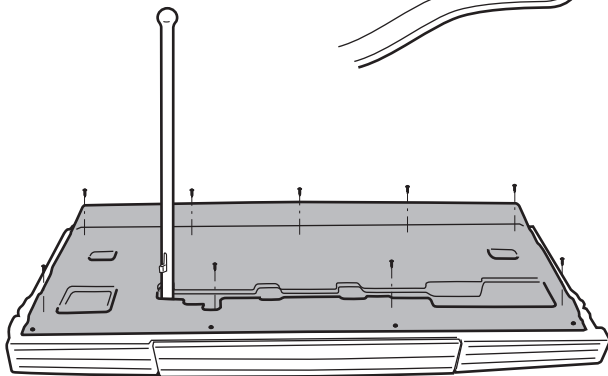

- 9. Reinstall all other screws (and/or fasteners)** through prepunched holes in BedRug using a torx bit size T30.

CAUTION: These screws will strip very easily. Do not overtorque. (Specification is 2.7 lb-ft)

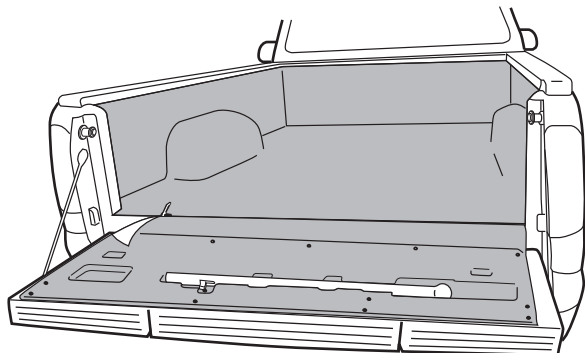

- 10. Zip tailgate back to BedRug** — and return step bar to its closed position.

Ce document contient :

- Instructions spéciales concernant la pose d'un produit BedRug sur un camion Ford F-150 équipé d'un marchepied de hayon :

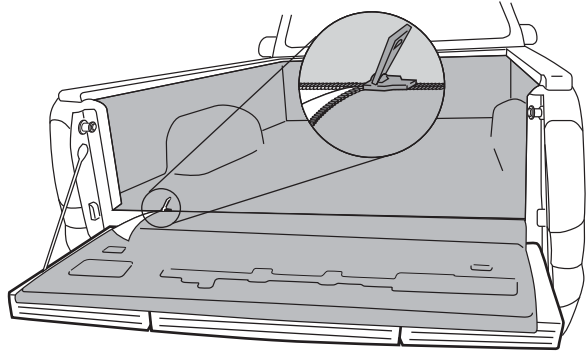

1. **Posez le tapis BedRug**
sur le plateau de votre camion en suivant le guide d'instructions principal.

2. **Détachez la partie hayon du tapis BedRug au moyen de la fermeture éclair.**

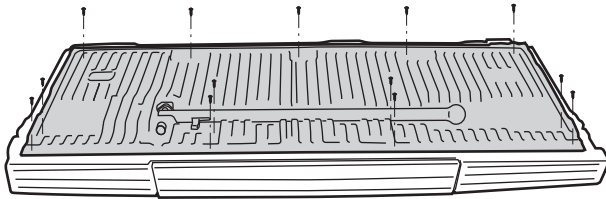

3. **Enlevez (13) vis du revêtement d'origine en plastique** au moyen d'une mèche de tournevis à six pans Torx de taille T30.

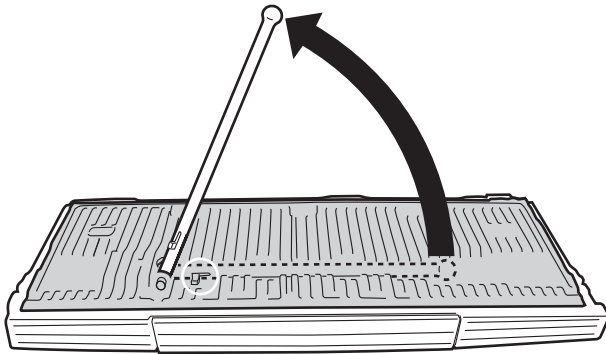

4. **Relevez la barre du marchepied** — en dégageant le loquet du marchepied.

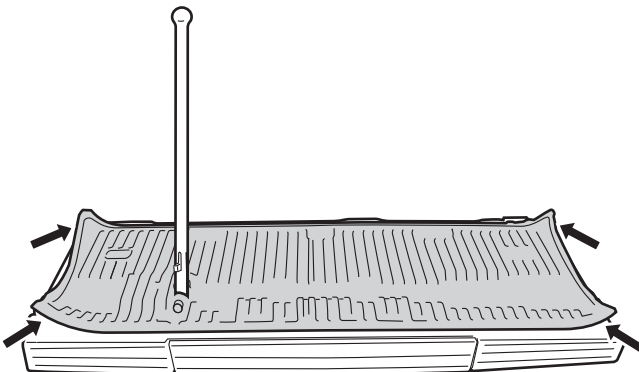

5. **Découlez et soulevez légèrement le revêtement en plastique du hayon.**

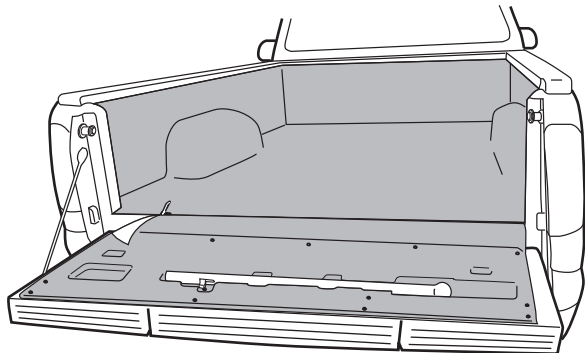
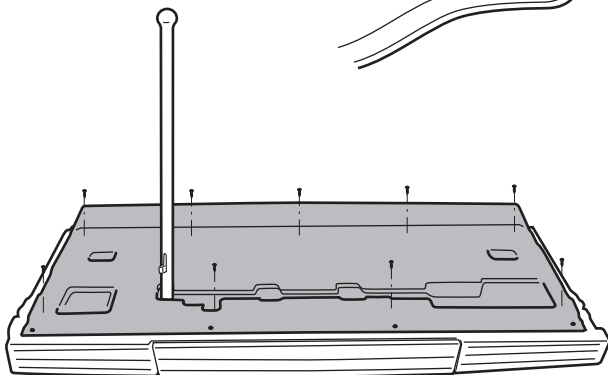
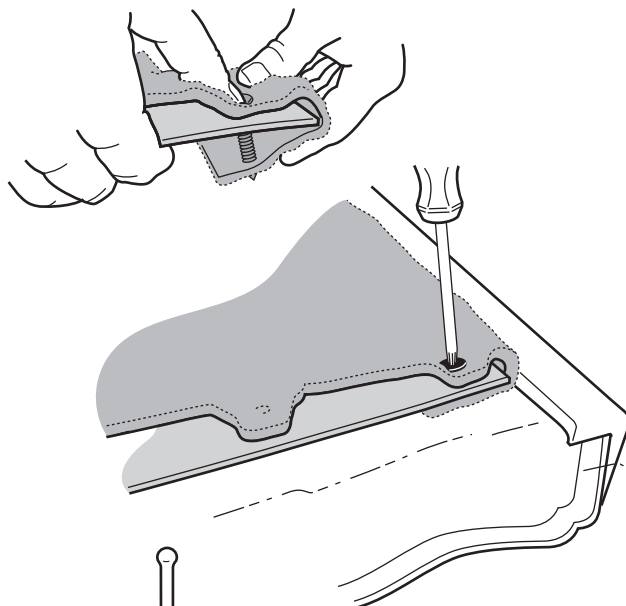
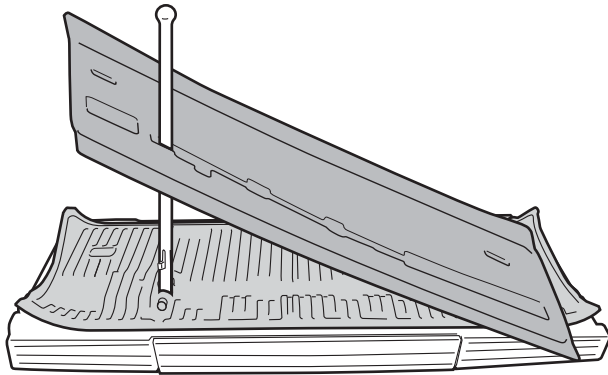

6. **Passez la barre du marchepied dans le tapis de hayon BedRug** par la fente prédécoupée et placez le tapis par-dessus le revêtement en plastique.
7. **Repliez le rabat supérieur du tapis sur le bord supérieur du revêtement en plastique** et reposez quatre (4) vis afin de maintenir en place le tapis BedRug sur le revêtement en plastique.
8. **Reposez les vis le long du bord supérieur** en prenant soin de maintenir le rabat du tapis BedRug bien serré contre le bord du revêtement en plastique et sous le rebord à 45 degrés de la partie inférieure du protecteur de hayon d'origine.

REMARQUE : Le rabat supérieur du tapis BedRug comporte des orifices supplémentaires destinés à recevoir les vis de l'autre côté, sur le dessous, afin que le tapis ne se détache pas pendant l'usage (par ex. lorsqu'on effectue un chargement... etc.)

– Il pourrait être quelque peu difficile de refaire passer le revêtement en plastique par-dessus l'axe d'articulation de la barre du marchepied. Tirez le revêtement en plastique vers le bas et vers l'avant du camion afin de bien repositionner celui-ci ainsi que le tapis BedRug.

9. **Reposez toutes les autres vis** dans les trous déjà percés, au moyen d'une mèche de tournevis à six pans Torx de taille T30.
ATTENTION! Ces vis se décapent très facilement. Évitez de trop serrer.
(Spécification : 2,7 lb/pi)
10. **Rattachez la doublure de plateau au tapis de hayon BedRug par la fermeture éclair** — et rabaissez la barre du marchepied.