



2021 Ford Bronco Mud Flap Set, Rear Mounting Diagram & Instructions

IMPORTANT:

Manufacturer is not responsible for negligent use of vehicle with mud flaps installed, including over-tightening of screws and bolts causing damage to vehicle or mud flaps.

TOOLS REQUIRED-

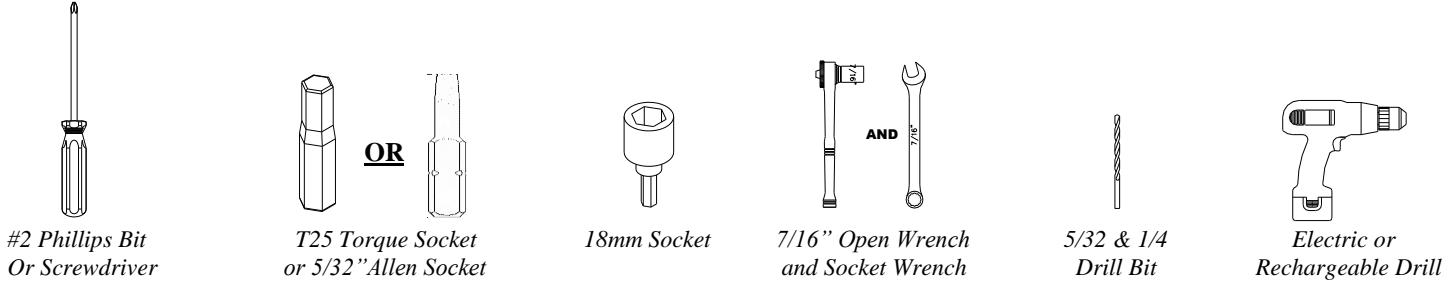

FLAPS/BRACKETS/LOCKING CAPS

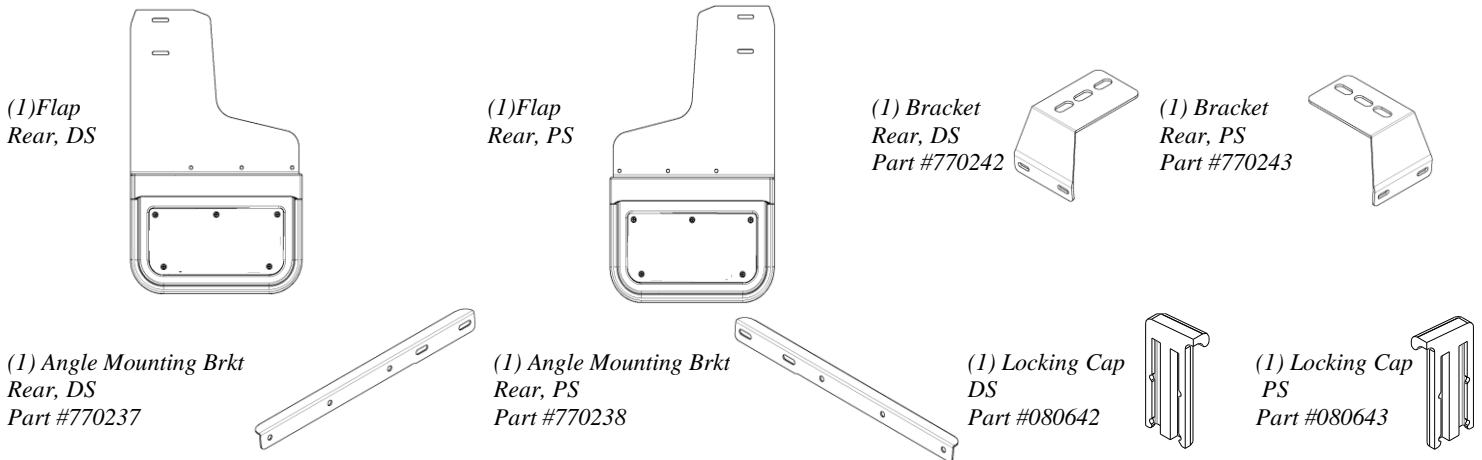

PARTS BAG #770279

a) (10) Button Hd. Screw,
1/4"-20 x 3/4", SS, Blk Ox.
Part #014081

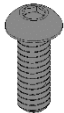

b) (2) Vinyl Adhesive
Clear, Bracket
Part #770252

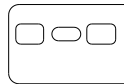

c) (2) Vinyl Adhesive
Clear, Bracket
Part #770253



d) (14) Washer, Nylon
1/4" x 5/8"
Part #054071



e) (10) Hex Nut
1/4"-20, SS, Blk Ox.
Part #025038



f) (10) Washer, lock
1/4", Helicoil, SS, Blk Ox.
Part # 024012



g) (4) Screw, Sheet Metal, SS Blk Ox
#8-18 x 1", 1/4" Hex Head
Part #016055
*Only used on vehicles with
steel rear bumper.*



h) (4) Washer, Flat
0.203" x 1", SS, Blk Ox.
Part #018070
*Only used on vehicles with
steel rear bumper*

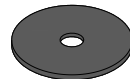

i) (2) Washer Nut Plate
1/4", SS
Part # 759549
*Only used on vehicles with
steel rear bumper*

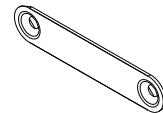

j) (4) Screw w/ 24mm washer
M6.3-1.8 x 30mm Hex Head
Part #016076
*Used on vehicles with
plastic bumper*

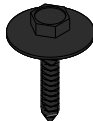

INSTALLATION *(For ease of installation it is suggested that the wheel be removed)*

1. Before you install your mud flap and bracket set, see the diagrams and parts list and review to ensure you have all necessary parts. Start on driver's side.
2. Apply vinyl adhesive (b & c) to the top and bottom of the mounting bracket. (See Diagram #1)

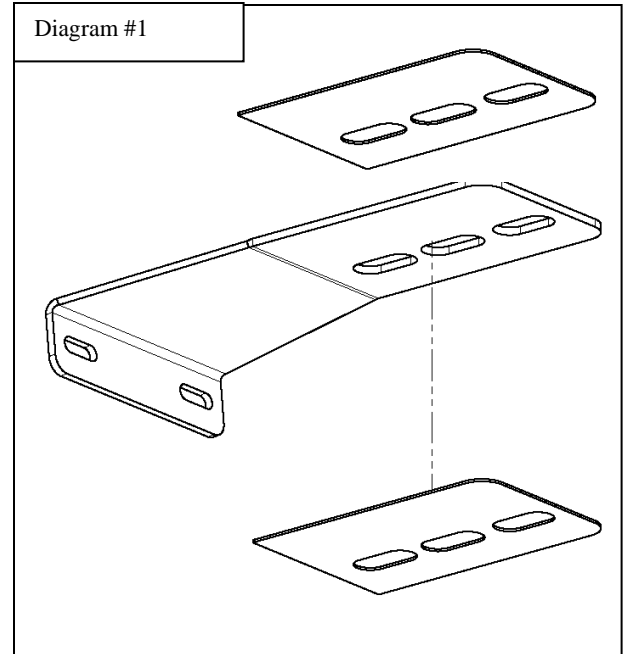

3. Secure the angle mounting bracket assembly through holes #4 to #6 to the mud flap through holes #1 to #3 using a button head screw (a), and secure with a nylon washer (d), lock washer (f), and hex nut (e). (See Diagram #2)

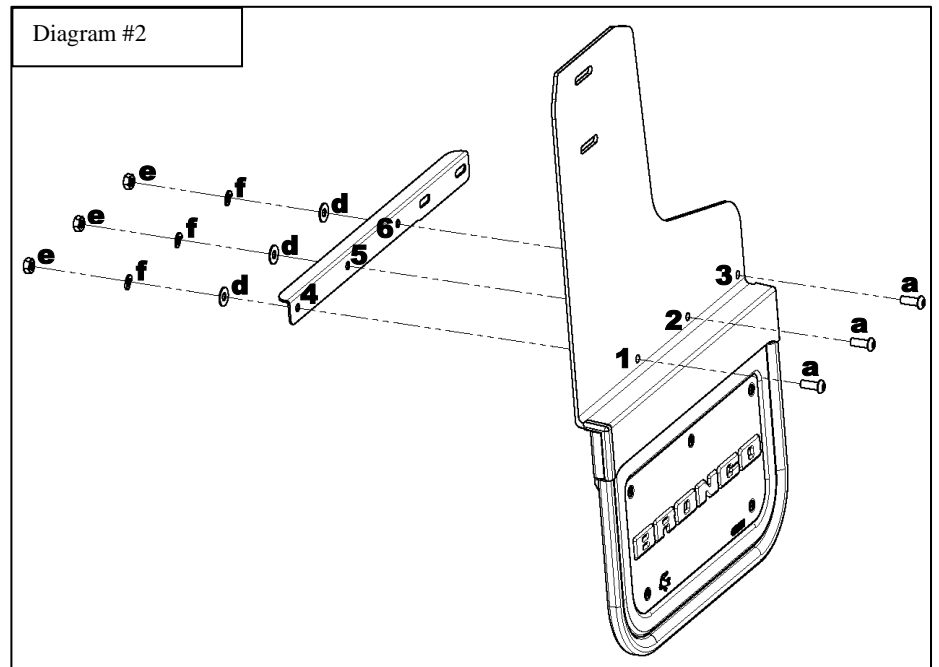

4. Secure the mounting bracket through holes #7 & #8 to the mounting channel through holes #9 & #10 using a button head screw (a) and nylon washer (d), and secure with a nylon washer (d), lock washer (f), and hex nut (e). (See Diagram #3)

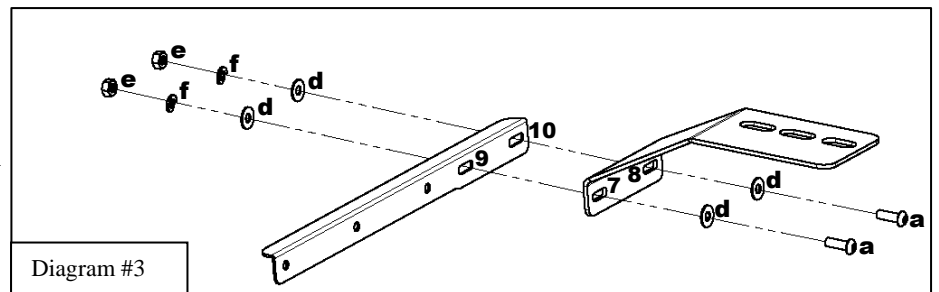

5. Remove rear factory tow hooks by removing the 2 factory M 12 bolts and the factory push pin. (See Diagram #4)

6. Install mounting bracket holes #11 to #13 between the tow hook and the frame, securing with the original push pin and M12 tow hook bolts. (See Diagram #4)

*Note: To allow for levelling adjustments, do not tightly secure at this time.

Note: Some models may be sold without tow hooks, however the factory bolts and push pin will still be included in the correct location for installation of this bracket.

7. With a square or other levelling tool, ensure that the flap is level.

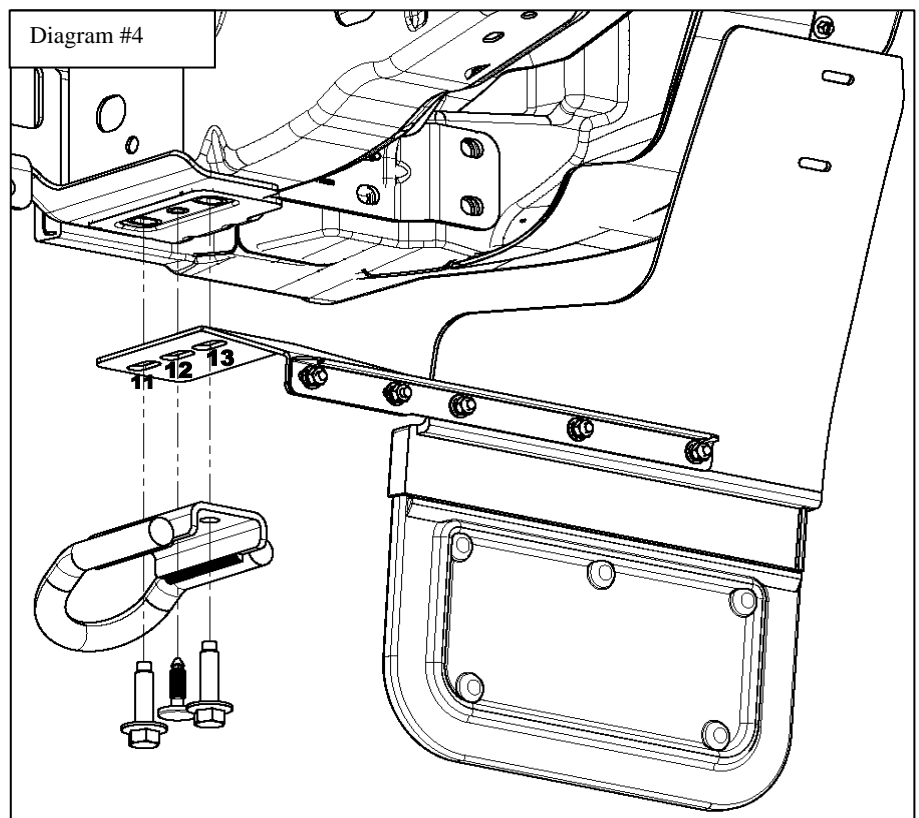

8a. For vehicles with plastic rear bumper, square the flap with the bumper and mark the bumper through mud flap holes #14 & #15. Move mud flap aside and using a 5/32" drill bit, drill pilot holes into the bumper. Loosely install mud flap holes #14 & #15 to the newly drilled holes using M6.3-1.8 screw (j). (See Diagram #5a).

*Note: Vehicles with flare extensions will have factory holes to utilize. Drilling will not be required.

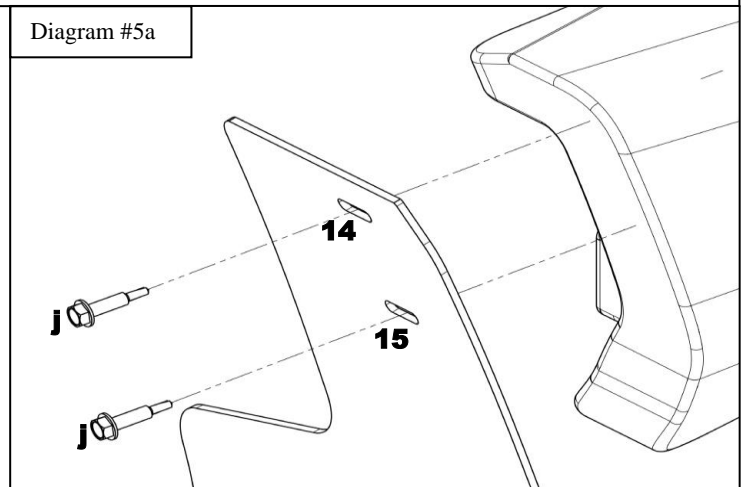

8b. For vehicles with a steel rear bumper, square flap with flare and mark the bumper through mud flap holes #14 & #15. Move mud flap aside and using a 1/4" drill bit, drill pilot holes into the bumper. Loosely install mud flap holes #14 & #15 through newly created holes into washer nut plate (i) using a sheet metal screw (g) and flat washer (h). For ease of install, it is recommended that you start with hole #14 (See Diagram #5b)

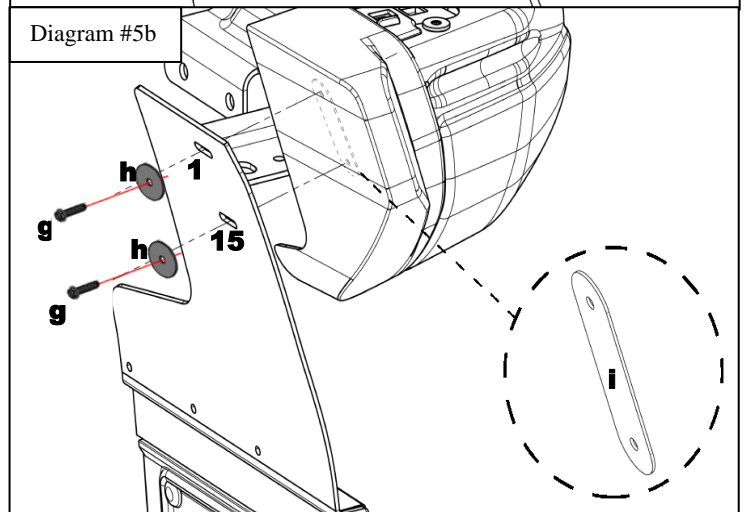

9. Carefully tighten all fasteners, ensuring that the flap remains level.

10. Repeat procedure on the passenger side.

*Note: Torque tow hook bolts to factory specifications of 143 ft. lbs.

Please check out our YouTube channel to see an install video for this application.





Gatorback Mud Flaps by Truck Hardware Ltd.

LIMITED WARRANTY

All Ford part numbers provided by Truck Hardware Ltd. are warranted to be free from defects in materials or workmanship on products properly installed per the installation instructions provided with the product. This warranty covers repair or replacement of any defective product at no charge during the applicable warranty period listed below. Labor for replacement or service of defective product is not paid or reimbursed by Truck Hardware Ltd.

WARRANTY PERIOD		
	USA	Outside USA
Product which appears on New Vehicle Monroney Label (window sticker)	Coverage which matches new vehicle warranty---Ford - 3 years or 36,000 miles whichever comes first; Lincoln 4 years or 50,000 miles whichever comes first	Coverage which matches new vehicle warranty ---Ford - 3 years or 60,000 kilometers whichever comes first; Lincoln 4 years or 80,000 km whichever comes first
Part purchased and installed during or after the original vehicle warranty	Whichever of the following options provides the greater benefit to the customer: 1) 2 years / unlimited miles or 2) The remainder of the new vehicle warranty	Whichever of the following options provides the greater benefit to the customer: 1) 2 years / unlimited kilometers or 2) The remainder of the new vehicle warranty

This limited warranty does not cover any damage, defect or malfunction caused by misuse, abuse, accident, improper installation, modification or improper or lack of maintenance. Incidental and consequential damages are not recoverable under this warranty. This warranty offers you specific legal rights. You may have additional or other rights as which vary from state to state or province to province.

If you experience a warranty issue with this product please visit your Ford dealer. If the repair is covered by the warranty above and completed by the dealership, labor is also covered by Ford -- Ford Warranty and Policy – Section 3.

Please note that Truck Hardware Ltd. has replacement component parts available to assist consumers and dealers to resolve warranty and non-warranty issues as quickly as possible.

Note to dealer:

Ford dealers should contact Truck Hardware Ltd. by phone at 1-800-661-8208 and ask to speak to the warranty administrator or by email to: info@truckhardware.ca.

IMPORTANT:

Le fabricant n'est pas responsable de l'utilisation négligente du véhicule avec des garde-boue installés, y compris d'un serrage excessif des vis et des boulons causant des dommages au véhicule ou aux garde-boue.

OUTILS NÉCESSAIRES-



Embout Phillips n° 2
Ou Tournevis



Douille dynamo. T25
oudouille Allen5/32"



Douille de 18 mm

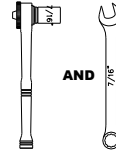
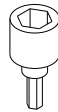

Clé ouverte 7/16"
et clé à douille



Foret 5/32
& 1/4

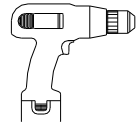

Perceuse électrique
ou rechargeable

RABATS ET SUPPORTS

(1)Rabat
Arrière, DS

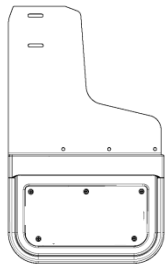

(1)Rabat
Arrière, PS

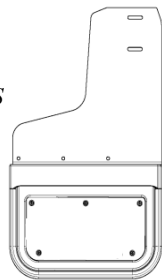

(1) Support de montage
Arrière, DS
Pièce n o 770242

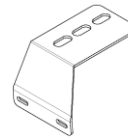

(1) Support de montage
Arrière, PS
Pièce n o 770243



Clip de verrouillage
DS
Part #080642

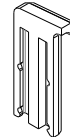

Clip de verrouillage
PS
Part #080643

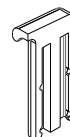

(1) Support de montage en
angle Arrière, DS
Pièce n o 770237

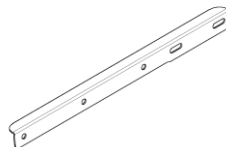

(1) Support de montage en
angle Arrière, PS
Pièce n o 770238

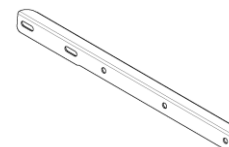

SAC DE PIÈCES #770279

a) (10) Vis à tête ronde,
1/4"-20 x 3/4", SS, noir Ox.
Pièce n o 014081



b) (2) Adhésif vinyle,
transparent,
Pièce n o 770252

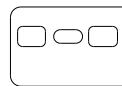

c) (2) Adhésif vinyle
transparent
Pièce n o 770253

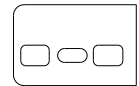

d) (14) Rondelle Nylon
1/4" x 5/8"
Pièce n o 054071



e) (10) Écrou hexagonal
1/4"-20, SS, Noir Ox.
Pièce n o 025038



f) (10) Rondelle de blocage
1/4", Helicoil, SS, Noir Ox
Pièce n o 024012



g) (4) Vis, Tôle, acier inoxydable, oxyde noir
#8-18 x 1", 1/4" Tête hexagonale
Pièce n o 016055



Utilisé uniquement sur les véhicules
avec pare-chocs arrière en acier.

h) (4) Rondelle plate
0.203" x 1", SS, Noir Ox.
Pièce n o 018070

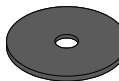

Utilisé uniquement sur les véhicules
avec pare-chocs arrière en acier.

i) (2) Rondelle Écrou
Plaque 1/4", SS
Pièce n o 759549

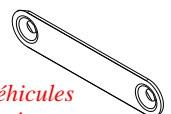

Utilisé uniquement sur les véhicules
avec pare-chocs arrière en acier.

j) (4) Vis avec rondelle
M6.3-1.8 x30min Tête hexagonale
Pièce n o 016076



Utilisé sur les véhicules avec
pare-chocs en plastique

INSTALLATION *(Pour faciliter l'installation, il est suggéré de retirer la roue)*

1. Avant d'installer votre garde-boue et votre jeu de supports, consultez les schémas et la liste des pièces et pour vous assurer que vous avez toutes les pièces nécessaires. Commencez par le côté conducteur.
2. Appliquez de l'adhésif vinyle (b & c) en haut et en bas du support. (Voir Schéma No 1)

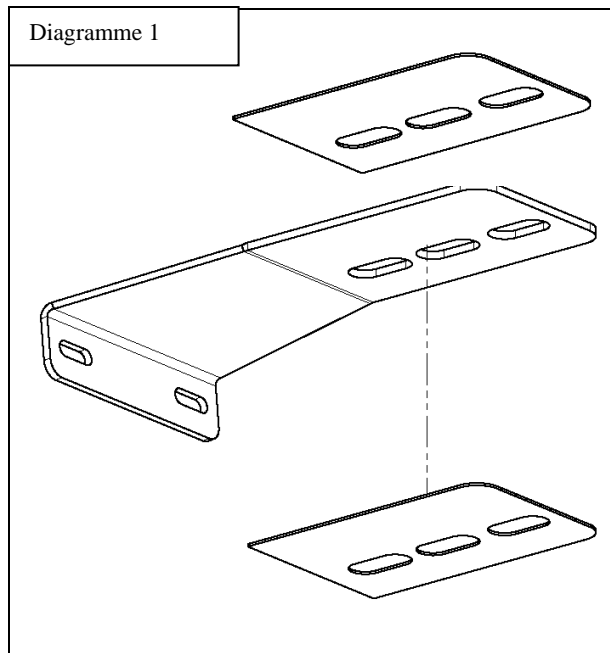

3. Fixez l'ensemble de support de montage d'angle à travers les trous No 4 à No 6 jusqu'au garde-boue à travers les trous No 1 à No 3 à l'aide d'une vis tête de bouton (a), et fixer avec une rondelle en nylon (d), une rondelle frein (f) et un écrou hexagonal (e). (Voir Schéma No 2)

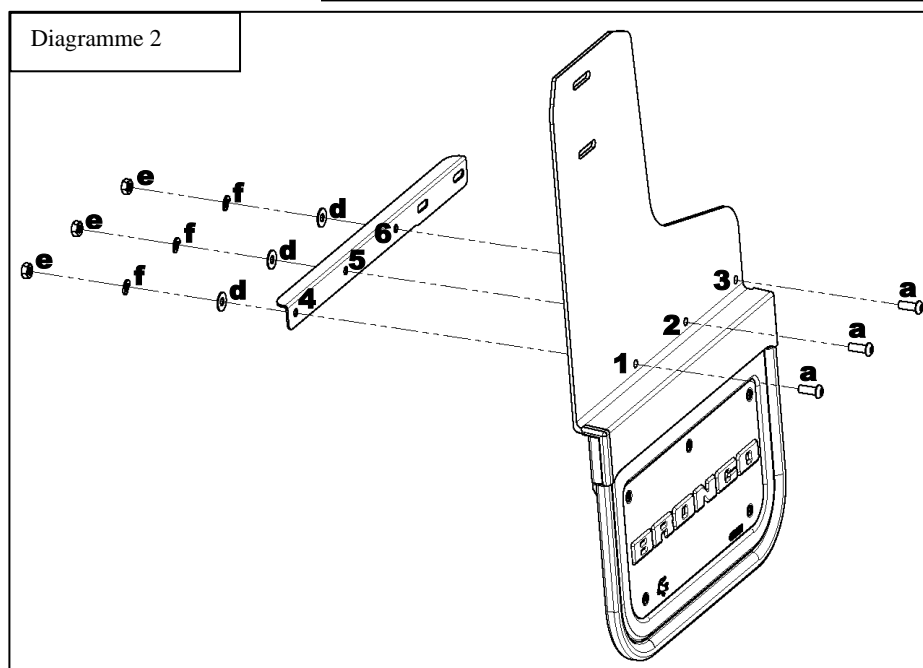

4. Fixez le support de montage à travers les trous No 7 & No 8 au canal de montage à travers les trous No 9 & No 10 à l'aide d'une vis à tête ronde (a) et d'une rondelle en nylon (d), et fixez avec une rondelle nylon (d), une rondelle frein (f) et un écrou hexagonal (e). (Voir Schéma No 3)

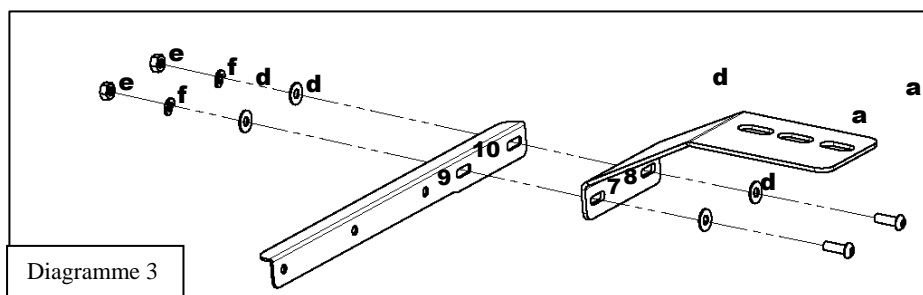

5. Retirez les crochets de remorquage d'usine arrière en enlevant les 2 boulons d'usine M 12 et le poussoir goupille d'usine. (Voir Schéma No 4)

6. Installez les trous du support de montage No 11 à No 13 entre le crochet de remorquage et le châssis, en fixant avec la goupille d'origine et les boulons de crochet de remorquage M12. (Voir Schéma No 4)

*Remarque : Pour permettre les ajustements de nivellement, ne fixez pas fermement pour le moment.

Remarque : certains modèles peuvent être vendus sans crochets de remorquage, mais les boulons d'usine et la goupille seront toujours inclus à l'emplacement correct pour l'installation de ce support.

7. Avec un carré ou un autre outil de nivellement, assurez-vous que le rabat est de niveau.

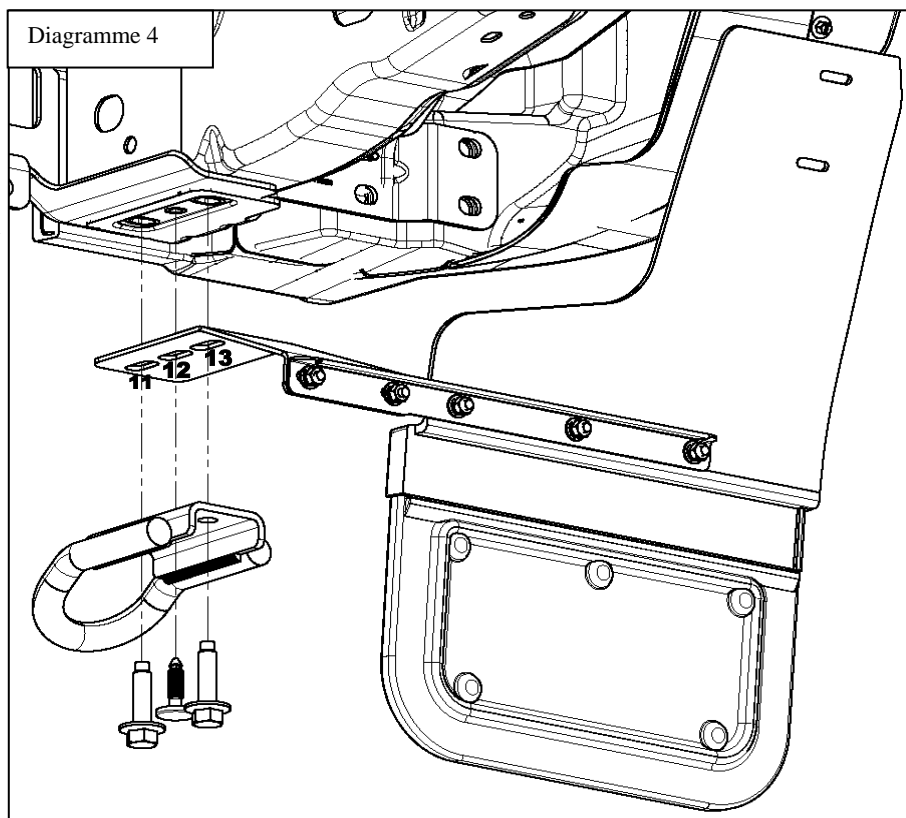

8a. Pour les véhicules avec pare-chocs arrière en plastique, mettre le garde-boue au carré avec les pare-chocs et marquer le pare-chocs à travers les trous de garde-boue No 14 & No 15. Mettre le garde-boue de côté et à l'aide d'un foret de 1/8 po, piloter les trous dans le pare-chocs. Installer sans serrer les trous de garde-boue No 14 & No 15 aux trous nouvellement percés en utilisant une vis M6.3-1.8 (j). (Voir Schéma No 5a).

*Remarque : Les véhicules équipés d'extensions fusée auront des trous d'usine. Le perçage ne sera pas nécessaire.

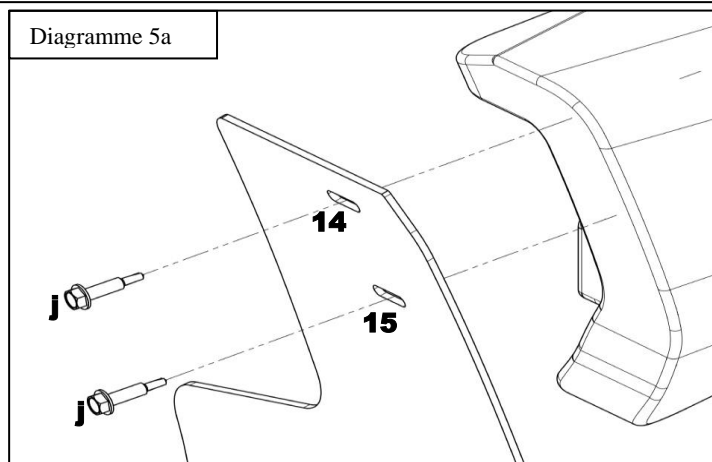

8b. Pour véhicules avec pare-chocs arrière en acier, mettre le garde-boue au carré avec les extensions et marquer le pare-chocs à travers les trous de garde-boue No 14 & No 15. Déplacez le garde-boue de côté et à l'aide d'un foret 1/4", percez des avant-trous dans le pare-chocs. Installer les trous de garde-boue No 14 et No 15 sans serrer à travers les trous nouvellement créés dans plaque rondelle écrou (i) à l'aide d'une vis à tôle (g) et d'une rondelle plate (h). Pour faciliter l'installation, il est recommandé que vous commenciez par le trou No 14 (Voir Schéma No 5b)

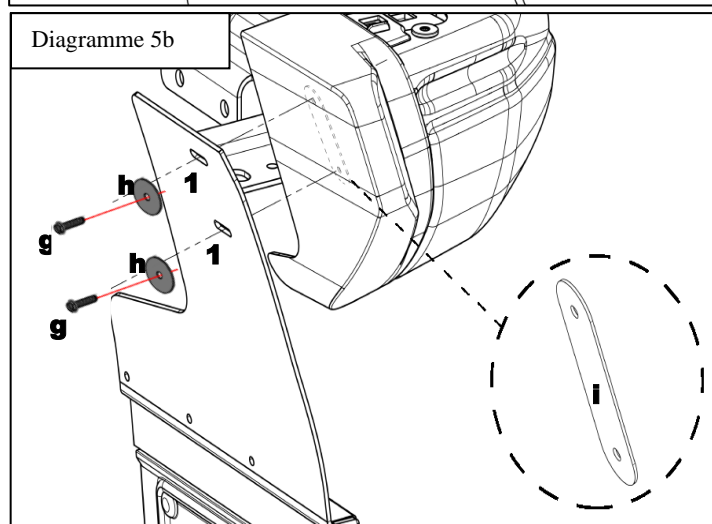

9. Serrez soigneusement toutes les attaches, en vous assurant que le rabat reste de niveau.

10. Répétez la procédure du côté passager.

*Remarque : Serrez les boulons du crochet de remorquage aux spécifications d'usine de 143 pi-lb.

Veillez consulter notre chaîne YouTube pour voir une vidéo d'installation de cette application.





Gatorback Garde-Boues par Truck Hardware Ltd.

GARANTIE LIMITÉE

Tous les numéros de pièces Ford sont fournis par Truck Hardware Ltd. Ils sont garantis d'être exempts de tous défauts matériels ou malfaçon de fabrication si correctement installée suivant les instructions incluses avec ces produits. Cette garantie couvre la réparation et le remplacement de tout produit défectueux gratuitement pendant la période de garantie applicable indiquée ci-dessous. Le travail ou service pour le remplacement des produits défectueux n'est pas payé ou remboursé par Truck Hardware Ltd.

PÉRIODE DE GARANTIE		
	États-Unis	Dehors des États-Unis
Produit apparaissant sur le nouveau véhicule avec étiquette Monroney (autocollant sur la fenêtre)	La couverture qui correspond avec la garantie du véhicule neuf---Ford - 3 ans ou 36,000 miles peu importe lequel vient en premier; Lincoln - 4 ans ou 50,000 miles peu importe lequel vient en premier	La couverture qui correspond avec la garantie du véhicule neuf---Ford - 3 ans ou 60,000 kilomètres peu importe lequel vient en premier; Lincoln - 4 ans ou 80,000 kilomètres peu importe lequel vient en premier
Pièce(s) qui est achetée et installée pendant ou après la garantie d'origine du véhicule	Selon les options suivantes, laquelle avantage le plus le client: 1) 2 ans / miles illimités ou 2) le reste de la garantie du véhicule neuf	Selon les options suivantes, laquelle avantage le plus le client: 2) 2 ans / kilomètres illimités ou 3) le reste de la garantie du véhicule neuf

Cette garantie limitée ne couvre pas les dommages, défauts ou le fonctionnement défectueux causé par une mauvaise utilisation, les abus, accidents, mauvaise installation, les modifications ou l'entretien incorrect ou manquant. Les dommages accessoires et indirects ne sont pas récupérables avec cette garantie. Cette garantie vous offre les droits légaux spécifiques. Vous pouvez avoir des droits supplémentaires ou d'autres qui varient d'un État à l'autre ou d'une Province à l'autre.

Si vous rencontrez un problème de garantie avec ce produit, s'il vous plaît consultez votre vendeur Ford. Si la réparation est couverte par la garantie ci-dessus et complétée par la concession, le travail est également couvert par Ford -- Ford Garantie et la Politique -- Section 3.

S'il vous plaît prendre note que, Truck Hardware Ltd. a des pièces de remplacement disponibles pour aider les utilisateurs et les concessionnaires à régler les problèmes de garantie ou non-garantie aussi vite que possible.

Attention au vendeur:

Les concessionnaires Ford devraient communiquer avec Truck Hardware Ltd. par téléphone au 1-800-661-8208 et demandez à parler à l'administrateur de la garantie ou par courriel au: info@truckhardware.ca.

IMPORTANTE:

El fabricante no se responsabiliza por el uso negligente del vehículo con los guardabarros instalados, incluyendo el apriete excesivo de tornillos y pernos que puedan provocar daños en el vehículo o en los guardabarros.

HERRAMIENTAS NECESARIAS-

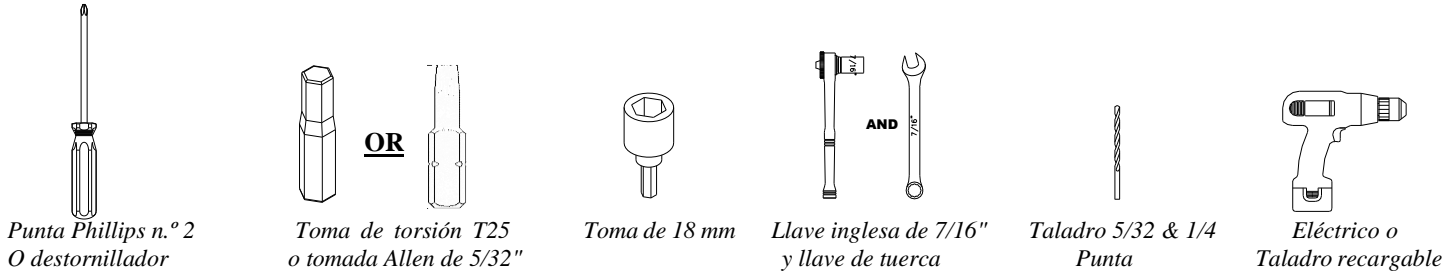

ALETAS Y BRIDAS

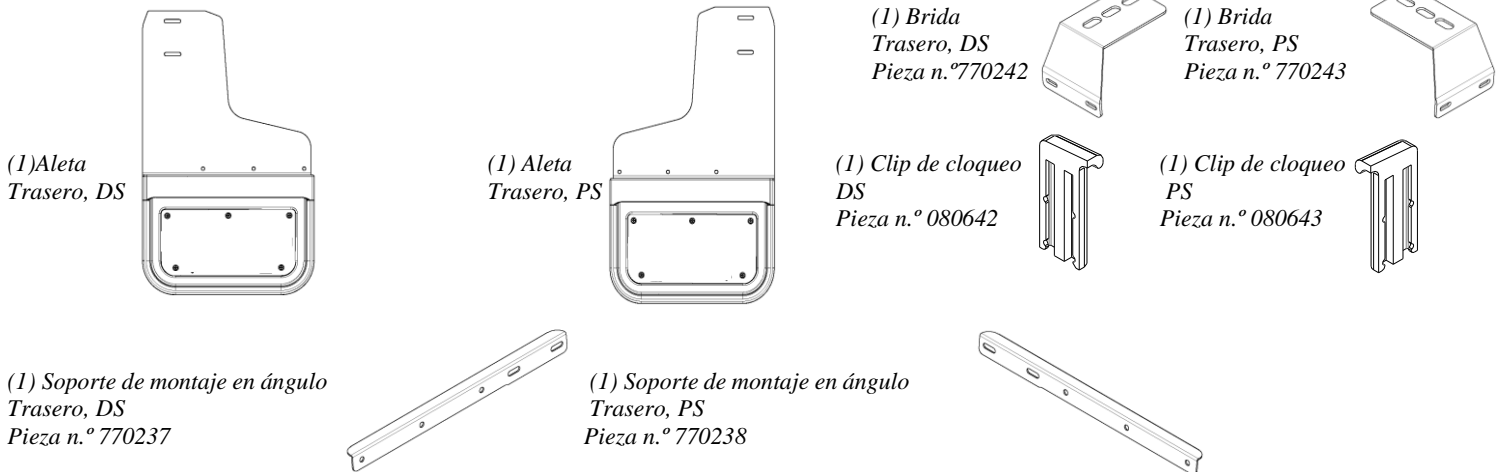

BOLSA DE PIEZAS N.º 770279

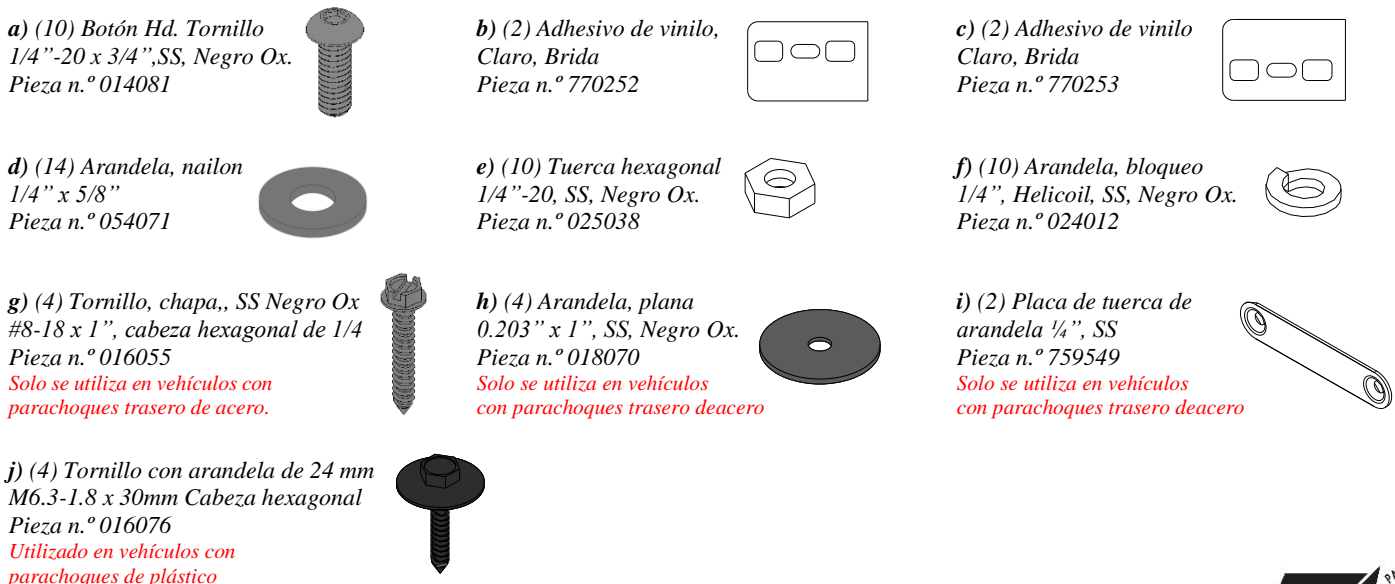

INSTALACIÓN *((Para facilitar la instalación, se sugiere quitar la rueda))*

1. Antes de instalar la aleta de guardabarros y juego de soportes, consulte los diagramas y la lista de piezas y revíselos para asegurarse de que tiene todas las piezas necesarias. Empezee por el lado del conductor.

2. Aplique adhesivo de vinilo (b & c) en la parte superior e inferior de labrida de montaje. (Véase diagrama n.º 1)

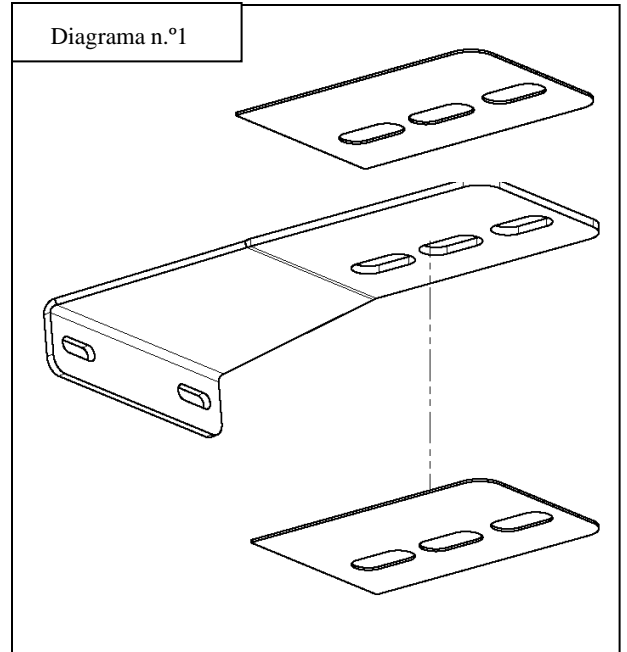

3. Asegure el conjunto del soporte de montaje en ángulo a través de los orificios n.º 4 a n.º 6 a la aleta guardabarros a través de los orificios n.º 1 a n.º 3 usando un tornillo de cabeza redonda (a), y asegúrelo con una arandela de nailon (d), una arandela de seguridad (f) y tuerca hexagonal (e). (Véase Diagrama n.º 2)

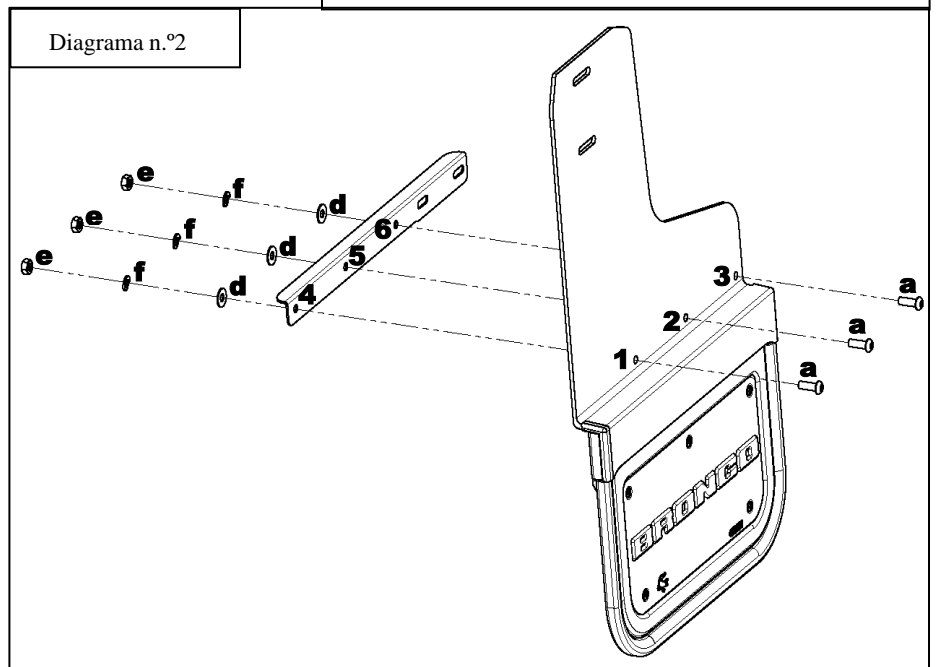

4. Asegure el soporte de montaje a través de los orificios n.º 7 y n.º 8 al canal de montaje a través de los orificios n.º 9 y n.º 10 con un tornillo de cabeza redonda (a) y una arandela de nailon (d), y asegúrelos con una arandela (d), arandela de seguridad (f) y tuerca hexagonal (e). (Véase Diagrama n.º 3)

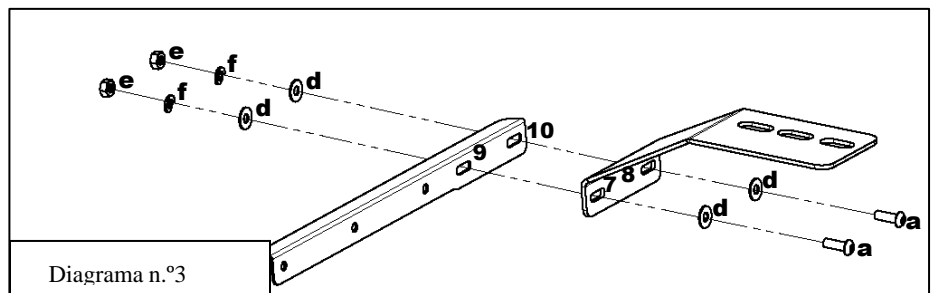

5. Retire los ganchos de remolque traseros de fábrica retirando los 2 pernos M 12 y el pasador de empuje de fábrica. (Véase Diagrama n.º 4)

6. Instale los orificios del soporte de montaje n.º 11 a n.º 13 entre el gancho de remolque y el marco, asegurándolo con el pasador de empuje original y los pernos del gancho de remolque M12. (Véase Diagrama n.º 4)

*Nota: Para permitir ajustes de nivelación, no asegure firmemente en este momento.

Nota: Algunos modelos pueden venderse sin ganchos de remolque, sin embargo, los pernos de fábrica y el pasador de empuje seguirán estando incluidos en la ubicación correcta para la instalación de este soporte.

7. Con una escuadra u otra herramienta niveladora, asegúrese de que la aleta de guardabarros esté nivelada.

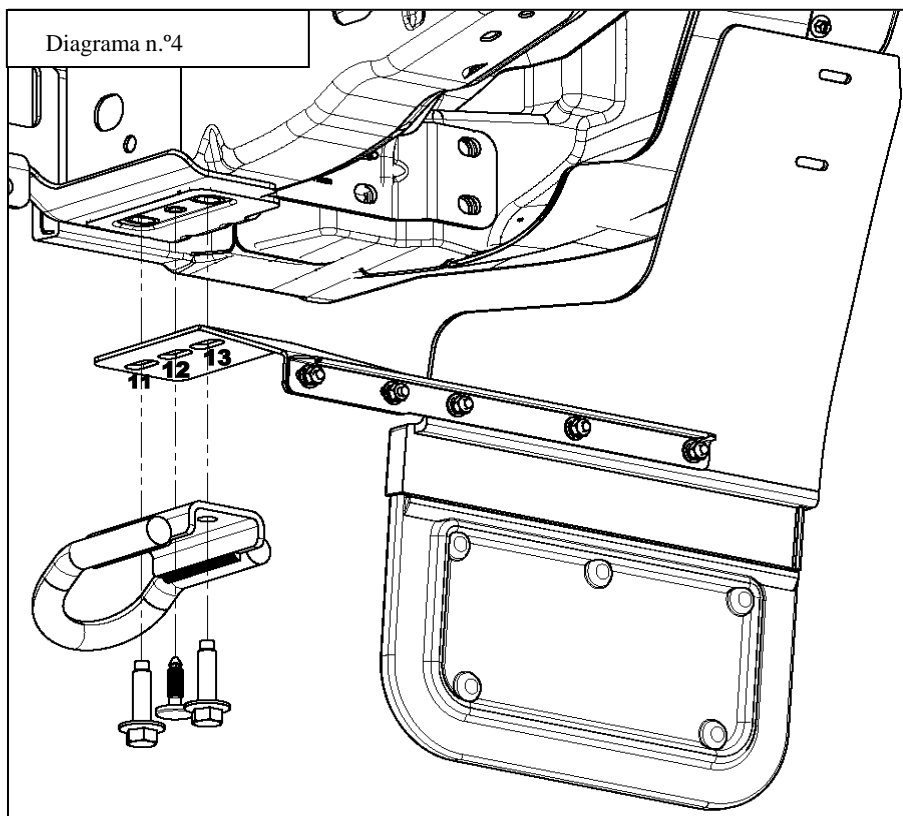

8a. Para vehículos con parachoques trasero de plástico, cuadre la aleta con el parachoques y marque el parachoques a través de los orificios de la aleta de guardabarros n.º 14 y n.º 15. Mueva el guardabarros a un lado y usando una broca de 1/8", taladre agujeros piloto en el parachoques.

Instale sin apretar los orificios de la aleta de barro n.º 14 y n.º 15 en los orificios recién perforados con el tornillo M6.3-1.8 (j). (Véase Diagrama n.º 5a)

*Nota: Los vehículos con extensiones de llamarada tendrán orificios de fábrica para utilizar. No será necesario perforar.

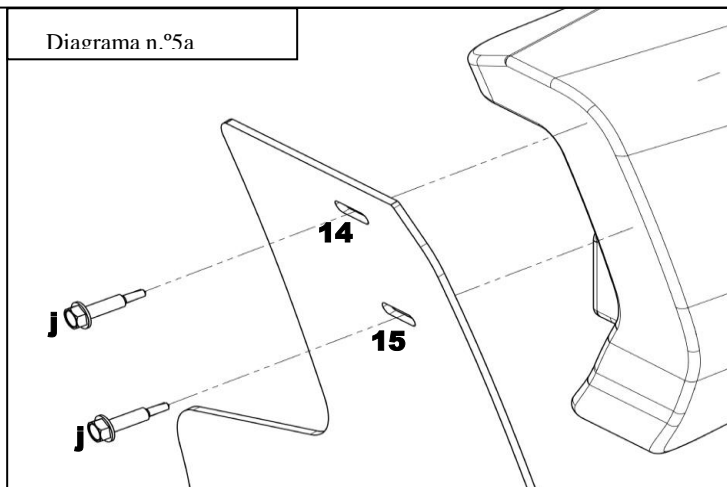

8b. Para vehículos con un parachoques trasero de acero, solape cuadrado con abocinamiento y marque el parachoques a través de los orificios del guardabarros n.º 14 n.º 15. Mueva la aleta de guardabarros a un lado y con una broca de 1/4", taladre agujeros piloto en el parachoques. Instale sin apretar los orificios de la aleta n.º 14 y n.º 15 a través de orificios recién creados en la placa de tuerca de arandela (i) con un tornillo de chapa (g) y una arandela plana (h). Para facilitar la instalación, se recomienda comenzar con el orificio n.º 14 (véase Diagrama N.º 5b)

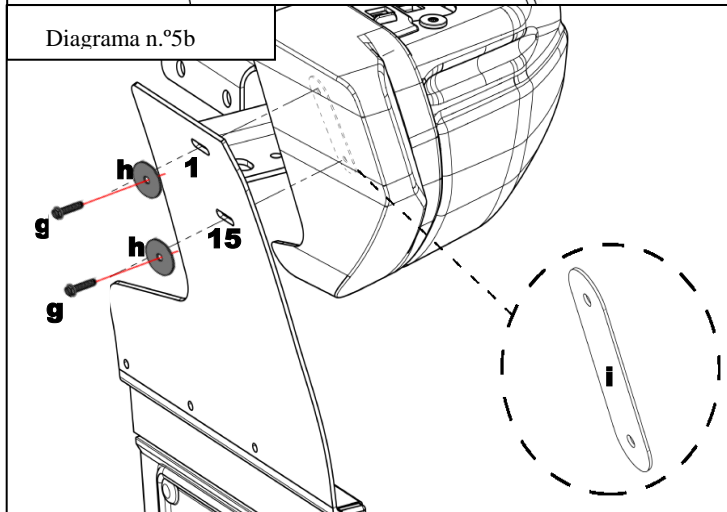

9. Apriete con cuidado todos los cierres, asegurándose de que la aleta permanece nivelada.

10. Repita el procedimiento en el lado del pasajero.

*Nota: Apriete los pernos del gancho de remolque según las especificaciones de fábrica de 143 pies. libras.

Por favor, eche un vistazo a nuestro canal de YouTube para ver un vídeo de instalación para esta aplicación.





Gatorback Guardafango en Truck Hardware Ltd. GARANTÍA LIMITADA

Todos los números de referencia proporcionados por Ford Truck Hardware Ltd. están garantizados de estar libres de defectos en los materiales o en la fabricación de los productos instalados correctamente según las instrucciones de instalación proporcionadas con el producto. Esta garantía cubre la reparación o el reemplazo de cualquier producto defectuoso sin cargo durante el período de garantía que se enumera a continuación. La mano de obra para el reemplazo o servicio de producto defectuoso no es pagado o reembolsado por Truck Hardware Ltd.

WARRANTY PERIOD		
	USA	Outside USA
Producto que aparece en la Etiqueta Nuevo Vehículo Monroney (calcomanía en la ventana)	Covertura que coincide con la garantía del nuevo vehículo -- -Ford - 3 años o 36,000 millas cualquiera se cumpla primero; Lincoln 4 años o 50,000 millas cualquiera se cumpla primero	Covertura que coincide con la garantía del nuevo vehículo -- -Ford - 3 años o 60,000 kilómetros cualquiera se cumpla primero; Lincoln 4 años o 80,000 km cualquiera se cumpla primero
Partes que se compren e instalen durante o después de la garantía del vehículo	Cualquiera de las siguientes opciones proporciona el mayor beneficio para el cliente: 1) 2 años / millas ilimitadas o 2) El resto de la garantía del vehículo nuevo	Cualquiera de las siguientes opciones proporciona el mayor beneficio para el cliente: 1) 2 años / millas ilimitadas o 2) El resto de la garantía del vehículo nuevo

Esta garantía limitada no cubre ningún daño, defecto o mal funcionamiento causado por el mal uso, abuso, accidente, instalación incorrecta, modificación inadecuada o falta de mantenimiento. Los daños incidentales y derivados no están cubiertos por esta garantía. Esta garantía le ofrece derechos legales específicos. Usted puede tener derechos adicionales o de otro carácter que varían de un estado a otro.

Si experimenta un problema con la garantía de este producto, visite a su concesionario Ford. Si la reparación está cubierta por la garantía anterior y completada por el concesionario, el trabajo también está cubierto por Ford - Ford Garantía y política - Sección 3.

Tenga en cuenta que Truck Hardware Ltd. tiene partes componentes de repuesto disponibles para ayudar a los consumidores y comerciantes para resolver los problemas de garantía y fuera de garantía tan pronto como sea posible.

Nota al distribuidor:

Los concesionarios de Ford deben ponerse en contacto con Truck Hardware Ltd. por teléfono al 1-800-661-8208 y pedir hablar con el administrador de la garantía o por correo electrónico a: info@truckhardware.ca.